

**Deze handleiding dient te worden beschouwd als een permanent onderdeel van de motorfiets en moet bij verkoop samen met de motorfiets aan de nieuwe eigenaar worden overhandigd. De handleiding bevat belangrijke veiligheidsinformatie en instructies die zorgvuldig dienen te worden doorgelezen voordat het voertuig in gebruik wordt genomen.**

## BELANGRIJKE INFORMATIE

### RICHTLIJNEN BETREFFENDE DE INRIJPERIODE VAN UW MOTORFIETS

De eerste 1600 km zijn de belangrijkste voor de levensduur van uw motorfiets. Een strict nagevolgde inrijperiode verzekert een maximale duurzaamheid en een optimale werking van uw nieuwe motorfiets. Suzuki onderdelen zijn vervaardigd van materialen van hoge kwaliteit en deze zijn in de fabriek afgewerkt met het oog op nauwkeurig bepaalde belastingen. Correcte bediening zorgt ervoor dat de afgewerkte oppervlakken elkaar insmeren en zich harmonieus aan elkaar aanpassen.

De betrouwbare werking van uw motorfiets hangt af van de speciale zorg en het navolgen van de beperkingen tijdens de inrijperiode. Let er vooral op de motor niet te overbelasten om oververhitting van de motoronderdelen te voorkomen.

Zie het hoofdstuk HET INRIJDEN voor verdere aanbevelingen en voorschriften betreffende het inrijden.

### **▲ WAARSCHUWING/**

### **▲ VOORZICHTIG/**

### **LET OP/OPMERKING**

Lees deze handleiding zorgvuldig door en volg alle aanwijzingen op. Wij leggen er de nadruk op dat in deze handleiding het symbool ▲ en de woorden **WAARSCHUWING**, **VOORZICHTIG**, **LET OP** en **OPMERKING** alle een speciale betekenis hebben en dat er nauwkeurig aandacht aan dient te worden besteed. De informatie die begint met de volgende woorden is bijzonder belangrijk:

### **▲ WAARSCHUWING**

Geeft een potentieel gevaarlijke situatie aan die kan resulteren in ernstig of fataal letsel.

### **▲ VOORZICHTIG**

Geeft een potentieel gevaarlijke situatie aan die kan resulteren in min of meer ernstig letsel.

### **LET OP**

Geeft een potentieel gevaarlijke situatie aan die kan resulteren in beschadiging van het voertuig en toebehoren.

*OPMERKING: Geeft speciale informatie aan die het onderhoud vereenvoudigt of de instructies duidelijker maakt.*

## VOORWOORD

Motorrijden is een van de meest opwindende sporten, en om zeker te zijn van uw rijplezier doet u er goed aan om de informatie in deze handleiding aandachtig door te nemen voordat u op uw motorfiets gaat rijden.

In deze handleiding worden de verzorging en het onderhoud van uw motorfiets beschreven. Door deze aanwijzingen precies op te volgen kunt u er zeker van zijn dat uw motorfiets een lang leven heeft zonder ongemakken. Uw officiële Suzuki-dealer heeft ervaren technici die opgeleid zijn om uw motorfiets met de best mogelijke zorg te omringen, met de juiste gereedschappen en de juiste uitrusting.

Alle informatie, afbeeldingen en specificaties die u in deze handleiding vindt, zijn volledig bijgewerkt tot het ogenblik van publicatie. Tengevolge van verbeteringen of andere veranderingen zouden er tegenstrijdigheden kunnen voorkomen tussen de informatie in deze handleiding en uw motorfiets. Suzuki behoudt zich echter het recht voor om te allen tijde veranderingen aan te brengen.



# INHOUDSOPGAVE

---

**INFORMATIE VOOR DE GEBRUIKER**

**1**

**BEDIENINGSORGANEN**

**2**

**AANBEVOLEN BENZINE, MOTOROLIE EN KOELVLOEISTOF**

**3**

**HET INRIJDEN EN DE CONTROLE VÓÓR HET RIJDEN**

**4**

**TIPS VOOR TIJDENS HET RIJDEN**

**5**

**INSPECTIE EN ONDERHOUD**

**6**

**STORINGZOEKEN**

**7**

**STALLING EN SCHOONMAKEN VAN DE MOTORFIETS**

**8**

**TECHNISCHE GEGEVENS**

**INDEX**



# **INFORMATIE VOOR DE GEBRUIKER**

---

<b>GEBRUIK VAN ACCESSOIRES EN BELADING VAN DE MOTORFIETS .....</b>	<b>1-2</b>
<b>WIJZIGINGEN .....</b>	<b>1-4</b>
<b>VEILIGHEIDSADVIES VOOR MOTORRIJDERS .....</b>	<b>1-4</b>
<b>PLAATS VAN DE SERIENUMMERS .....</b>	<b>1-5</b>
<b>LAWAAI-ONDERDRUKKINGSSYSTEEM (ALLEEN VOOR AUSTRALIE) .....</b>	<b>1-6</b>

# INFORMATIE VOOR DE GEBRUIKER

## GEBRUIK VAN ACCESSOIRES EN BELADING VAN DE MOTORFIETS

### GEBRUIK VAN ACCESSOIRES

De veiligheid kan minder worden bij montage of toevoeging van ongeschikte accessoires. Het is onmogelijk voor Suzuki om elk accessoire dat te verkrijgen is of om combinaties van alle leverbare accessoires te testen, maar uw dealer kan u helpen bij het uitkiezen van kwaliteitsonderdelen en de montage ervan. Betrach uiterste voorzichtigheid bij het uitkiezen en monteren van accessoires voor uw motorfiets en raadpleeg uw Suzuki-dealer als u vragen hebt.

### WAARSCHUWING

**Verkeerde montage van accessoires of modificaties aan de motorfiets kunnen de stuureigenschappen beïnvloeden, wat kan resulteren in een ongeluk.**

**Gebruik geen ongeschikte accessoires en let op dat de gebruikte accessoires goed worden aangebracht. Alle onderdelen en accessoires voor de motorfiets moeten originele Suzuki onderdelen zijn of gelijkwaardige onderdelen die ontworpen zijn voor gebruik met deze motorfiets. Monteer en gebruik de accessoires overeenkomstig de bijgeleverde instructies. Raadpleeg uw Suzuki-dealer als u vragen hebt.**

## RICHTLIJNEN VOOR DE MONTAGE VAN ACCESSOIRES

- Accessoires die van invloed zijn op de windgevoeligheid zoals stroomlijnen, windschermen, rugsteunen, zadeltassen en reiskoffers, moeten zo laag mogelijk worden gemonteerd en ook zo dicht mogelijk bij het zwaartepunt. Zorg dat de bevestigingsbeugels en het andere bevestigingsmateriaal stevig is aangebracht.
- Controleer de tussenruimte tussen de motorfiets en de grond, en de schuinite van de zit. Let er tevens op dat de accessoires de werking van de vering, stuurinrichting en andere bedieningsorganen niet hinderen.
- Accessoires die aan het stuur of de voorvork worden gemonteerd, kunnen een zeer nadelige invloed op de stabiliteit hebben. Door het extra gewicht zal uw motorfiets minder goed reageren op uw stuurbediening. Het extra gewicht kan ook trillingen in het voorgeeelte veroorzaken en kan zodoende leiden tot minder stabiliteit. Eventuele accessoires aan het stuur of de voorvork moeten zo licht mogelijk zijn en dienen beperkt te worden tot een minimum.
- Kies accessoires uit die de beweging van de bestuurder niet belemmeren.
- Bij het uitkiezen van elektrische accessoires moet u erop letten dat deze het elektrische systeem van de motorfiets niet overbelasten. Zware overbelasting kan de bedrading beschadigen of het elektrische systeem zou kunnen uitvallen met een gevaarlijke situatie tot gevolg.

- Trek geen aanhangwagen of een zijspan. Deze motorfiets is niet ontworpen voor het trekken van een aanhangwagen of zijspan.

## LAADLIMIET

### **WAARSCHUWING**

**Overbelading of verkeerde belading kan resulteren in verlies van de controle over de motorfiets met een ongeluk tot gevolg.**

**Neem alle laadlimieten en beladingsrichtlijnen in deze handleiding in acht.**

Overschrijd nooit het maximaal toelaatbare totaalgewicht (MTT) van deze motorfiets. Het MTT is het totale gewicht van de machine, accessoires, nuttige belastingen, de bestuurder en de passagier tesamen. Denk bij het uitkiezen van accessoires aan het gewicht van de bestuurder en ook aan het gewicht van de andere accessoires. Het extra gewicht van de accessoires kan niet alleen onveilige rijomstandigheden veroorzaken, maar kan ook een nadelige invloed hebben op de stabiliteit van de motorfiets.

MTT: 350 kg  
 bij bandenspanning (indien koud)  
 Voor: 200 kPa (2,00 kgf/cm<sup>2</sup>)  
 Achter: 280 kPa (2,80 kgf/cm<sup>2</sup>)

## RICHTLIJNEN VOOR DE BELADING

Deze motorfiets kan kleine voorwerpen vervoeren wanneer u niet met een passagier rijdt. Volg de onderstaande richtlijnen wanneer u een passagier of bagage vervoert:

- Verdeel de bagage gelijk over de linker- en de rechterkant van de motorfiets en maak deze goed vast.
- Zorg dat het gewicht van de bagage zo laag mogelijk is en houd dit ook zo dicht mogelijk bij het midden van de motorfiets.
- Bevestig geen grote of zware voorwerpen aan het stuur, de voorvork of het achterspatscherm.
- Monteer geen bagagedrager of een bagagekoffer die over het achtereind van de motorfiets uitsteekt.
- Vervoer ook geen voorwerpen die over het achtereind van de motorfiets uitsteken.
- Controleer of beide banden de juiste bandenspanning hebben voor de belading van de motorfiets. Zie blz. 6-28.
- Een verkeerde belading heeft een nadelige invloed op de balans en de stureigenschappen van de motorfiets. Minder uw snelheid en rijd nooit harder dan 130 km/uur wanneer u bagage meeneemt of als er accessoires zijn aangebracht.
- Wijzig indien nodig de instellingen voor de vering.

### **WAARSCHUWING**

**Plaatsen van voorwerpen in de ruimte achter de stroomlijnkop kan het sturen belemmeren en kan leiden tot verlies van de controle over de motorfiets.**

**Plaats geen voorwerpen in de ruimte achter de stroomlijnkop.**



## **WIJZIGINGEN**

Het aanbrengen van wijzigingen aan de motorfiets of het verwijderen van oorspronkelijk aangebrachte onderdelen kan het voertuig onveilig of onwettelijk maken. Neem alle plaatselijke en landelijke bepalingen acht.

## **VEILIGHEIDSADVIES VOOR MOTORRIJDERS**

Motorrijden is een geweldige en opwindende sport. Er moeten echter ook enkele voorzorgsmaatregelen genomen worden om de veiligheid van de bestuurder en de passagier te waarborgen. Deze voorzorgsmaatregelen zijn:

### **DRAAG ALTIJD EEN HELM**

Veiligheidsuitrusting voor de motorfiets begint met een veiligheidshelm van goede kwaliteit. Een van de meest ernstige verwondingen die u kunt oplopen is een verwonding aan het hoofd. Draag **ALTIJD** een goedgekeurde helm. Ook is het aan te raden om passende oogbescherming te dragen.

### **MOTORKLEDING**

Loszittende vrijetijdskleding kan ongemakkelijk en onveilig zijn bij het motorrijden. Kies motorkleding van goede kwaliteit wanneer u motorrijdt.

### **CONTROLE VÓÓR HET RIJDEN**

Lees nog eens grondig de instructies door in het hoofdstuk "CONTROLE VÓÓR HET RIJDEN" in deze handleiding. Vergeet niet een algehele veiligheidscontrole uit te voeren om de veiligheid van bestuurder en passagier te waarborgen.

## **MAAK UZELF VERTROUWD MET DE MOTORFIETS**

Uw rijvaardigheid en uw kennis van het mechanisme van de motorfiets vormen de basis voor veilig rijden. Wij raden u aan om eerst wat te oefenen met uw motorfiets op een plaats waar geen verkeer kan komen of waar andere hindernissen zijn, totdat u volledig vertrouwd bent met uw motorfiets en de bedieningsorganen. Oefening baart kunst!

## **KEN UW GRENZEN**

Rijd binnen de grenzen van uw eigen vaardigheid. Door deze grenzen te kennen en altijd binnen deze grenzen te blijven kunt u ongelukken voorkomen.

## **DENK AAN EXTRA VEILIGHEID BIJ SLECHT WEER**

Rijden bij slecht weer, vooral bij nat weer, vereist extra voorzichtigheid. De remafstand is bij regen tweemaal zo groot. Geverfde pijlen op de weg, putdeksels en vette weggedeelten kunnen bijzonder glad zijn. Wees extra voorzichtig bij het rijden over rails, ijzeren platen en bruggen. Verminder snelheid bij enige twijfel over de staat van de weg!

## RIJD DEFENSIEF

De meeste ongelukken met motorfietsen gebeuren wanneer een tegemoetkomende auto plotseling vlak voor de motorfiets afslaat. Rijd voorzichtig en defensief. Een verstandige motorrijder gaat er voor de zekerheid van uit dat hij of zij zelf onzichtbaar is voor de andere weggebruikers, zelfs op klaarlichte dag. Draag felle, reflecterende kleding. Schakel de koplamp en het achterlicht altijd in, ook al schijnt de zon, opdat u zo opvallend mogelijk bent. En vermijd vooral de blinde hoek van automobilisten.

## LABELS

Lees alle labels op de motorfiets en volg de instructies op. Zorg dat u alle aanwijzingen van de labels goed begrijpt. Verwijder nooit enig label van de motorfiets.

## PLAATS VAN DE SERIENUMMERS

De serienummers op het frame en/of de motor worden gebruikt om de motorfiets te registreren. Zij komen ook van pas wanneer uw dealer onderdelen bestelt of om te verwijzen naar speciale service-informatie.

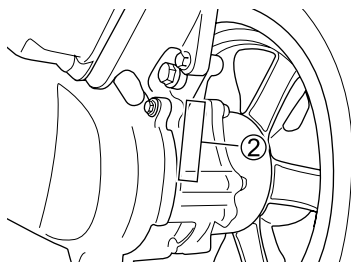
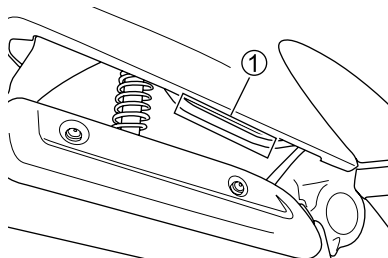

Het framenummer ① is op de rechterkant van het frame geslagen. Het motornummer ② is op het motorcarter geslagen.

Noteer de serienummers hieronder zodat u ze in de toekomst snel kunt terugvinden.

Framenummer:

Motornummer:

**LAWAAI-  
ONDERDRUKKINGSSYSTEEM  
(ALLEEN VOOR AUSTRALIE)**

**WIJZIGINGEN AANBRENGEN IN  
HET LAWAAI-ONDERDRUKKINGS-  
SYSTEEM IS VERBODEN**

U wordt erop attent gemaakt dat de wet de volgende zaken verbiedt:

- (a) Het verwijderen of ongeschikt maken, behalve wanneer dit gebeurt voor het verrichten van onderhoud, reparatie of vervanging, van enigerlei uitrusting of systeem die tot doel heeft lawaai te verminderen, en die in een nieuw voertuig is ingebouwd voordat het voertuig werd verkocht of aan de uiteindelijke gebruiker werd geleverd, of terwijl het voertuig in gebruik is; en
- (b) Het gebruik van het voertuig nadat dergelijke uitrusting of systemen zijn verwijderd of ongeschikt zijn gemaakt.



# BEDIENINGSORGANEN

---

PLAATS VAN DE ONDERDELEN .....	2-2
SLEUTEL .....	2-5
CONTACTSLOT .....	2-5
INSTRUMENTENPANEEL .....	2-6
LINKER HANDVAT .....	2-15
RECHTER HANDVAT .....	2-16
DOP VAN BENZINETANK .....	2-17
VOORKOFFER .....	2-19
KLEIN OPBERGVAK AAN DE VOORZIJDE .....	2-20
KOFFER .....	2-20
STANDAARD .....	2-21
ACHTERWIELVERING .....	2-22
STROOMUITGANGSAANSLUITING .....	2-23

# BEDIENINGSORGANEN

## PLAATS VAN DE ONDERDELEN

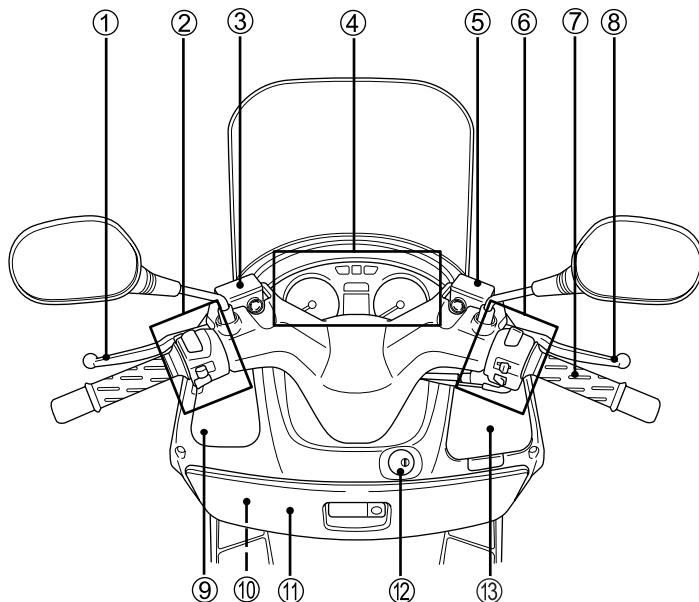

- ① Achterremhendel
- ② Schakelaars op linker handvat
- ③ Remvloeistofreservoir voor de achterrem
- ④ Instrumentenpaneel
- ⑤ Remvloeistofreservoir voor de voorrem
- ⑥ Schakelaars op rechter handvat
- ⑦ Gasgreep
- ⑧ Voorremhendel
- ⑨ Koelvloeistofreservoir
- ⑩ Stroomuitgangsaansluiting
- ⑪ Voorkoffer
- ⑫ Contactslot
- ⑬ Klein opbergvak aan de voorzijde

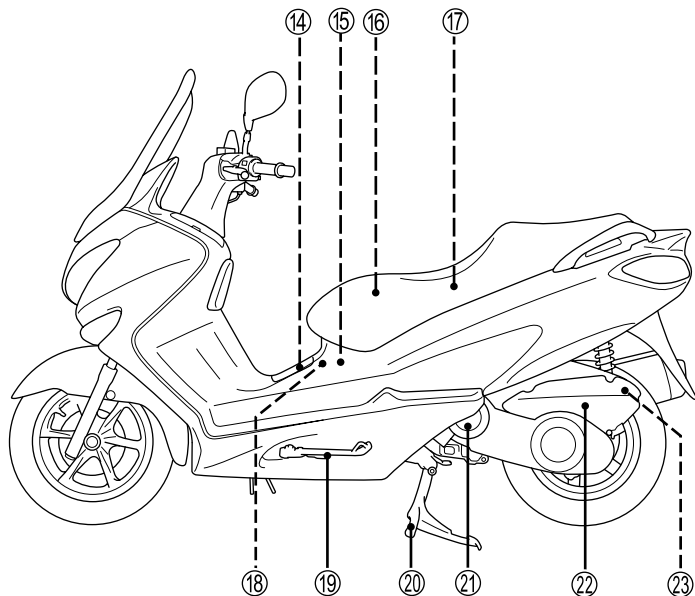

### UH125A/200A

- ⑭ Dop van benzinetank
- ⑮ Zekeringen
- ⑯ Gereedschap
- ⑰ Koffer
- ⑱ Bougie
- ⑲ Zijstandaard
- ⑳ Middenstandaard
- ㉑ Koelventilatorfilter
- ㉒ Luchtfilter
- ㉓ Afvoerplug van luchtfilter

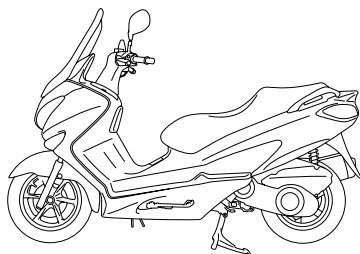

### UH125/200

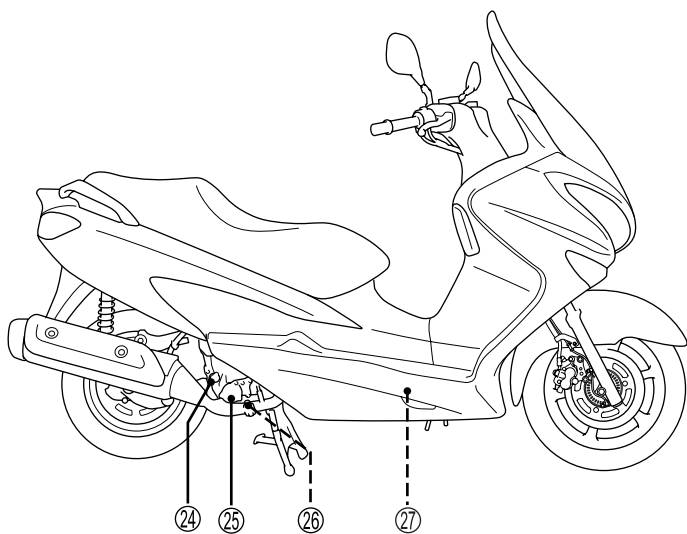

### **UH125A/200A**

- ②④ Motorolievuldop
- ②⑤ Motoroliefilter
- ②⑥ Motorolie-aftapplug
- ②⑦ Accu

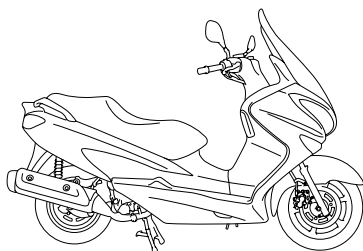

### **UH125/200**

## SLEUTEL

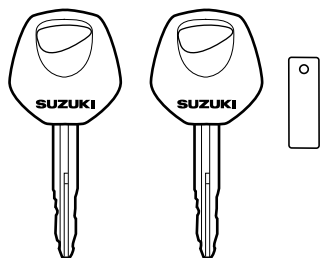

Bij deze motorfiets worden twee identieke contactsleutels geleverd. Bewaar de reservesleutel op een veilige plaats.

## CONTACTSLOT

Het contactslot heeft 4 standen:

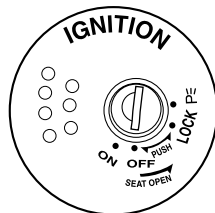

### “OFF” (uit) stand

Alle elektrische circuits zijn uitgeschakeld. De motor kan niet gestart worden. De sleutel kan uit het contactslot worden getrokken.

### “ON” (aan) stand

Het ontstekingscircuit is ingeschakeld en de motor kan nu gestart worden. De sleutel kan niet uit het contactslot worden getrokken.

*OPMERKING: Start de motor meteen nadat u de sleutel in de “ON” stand hebt gezet, anders moet de accu onnodig stroom leveren voor het verbruik door de koplamp en het achterlicht.*

### “LOCK” (stuurslot) stand

Om het stuur te vergrendelen, draait u dit eerst helemaal naar links. Duw de sleutel omlaag, draai deze naar “LOCK” en trek de sleutel naar buiten. Alle elektrische circuits zijn uitgeschakeld.

### “P” (parkeren) stand

Wilt u de motorfiets parkeren, vergrendel dan het stuur en draai de sleutel in de “P” stand. De sleutel kan nu verwijderd worden, maar het parkeerlicht en het achterlicht blijven branden terwijl het stuur vergrendeld is. In deze stand is de motorfiets beter zichtbaar wanneer u bijvoorbeeld 's avonds langs de weg parkeert.



## ⚠ WAARSCHUWING

Het is gevaarlijk om de contact-sleutel in de "P" of "LOCK" stand te zetten terwijl de motorfiets in beweging is. Het kan gevaarlijk zijn om de motorfiets te bewegen wanneer het stuur is vergrendeld. U zou uw evenwicht kunnen verliezen en vallen, of u zou de motorfiets kunnen laten vallen.

Stop de motorfiets en zet deze op de zijstandaard voordat u het stuur vergrendelt. Probeer nooit om de motorfiets te bewegen terwijl het stuur is vergrendeld.

## ⚠ WAARSCHUWING

Als de motorfiets als gevolg van slippen of een ongeluk omvalt, is het mogelijk dat de motor door een plotseling opgetreden beschadiging blijft draaien, wat kan resulteren in brand of in eventueel letsel door bewegende onderdelen zoals het achterwiel.

Als de motorfiets omvalt, moet u het contact meteen afzetten. Neem contact op met een officiële Suzuki-dealer om de motorfiets op niet zichtbare beschadigingen te laten controleren.

### Zadelslot-ontgrendeling

Draai de sleutel naar links om het zadelslot te ontgrendelen.

## INSTRUMENTENPANEEL

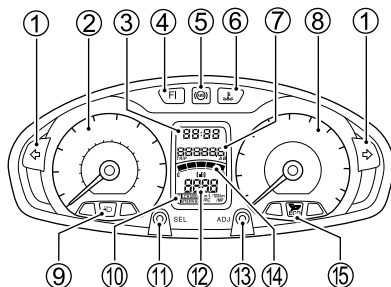

### RICHTINGAANWIJZER-VERKLIKKERLAMPJE "←→" ①

Dit lampje gaat knipperen wanneer de rechter of linker richtingaanwijzer in werking wordt gesteld.

*OPMERKING: Als de richtingaanwijzer niet werkt als gevolg van een defecte lamp of een defect circuit, zal het verklikkerlampje sneller knipperen om u erop attent te maken dat er een probleem is.*

## SNELHEIDSMETER ②

De snelheidsmeter geeft de rijsnelheid in km/uur aan.

## KLOK ③



De tijd wordt weergegeven wanneer het contact in de stand "ON" staat. De klok heeft een 12-uurs tijdsaanduiding. Volg de onderstaande procedure om de klok in te stellen.

Wanneer u de tijd wilt instellen, houdt u de SEL ① en ADJ ③ toetsen tegelijk 2 seconden lang ingedrukt totdat de tijdsaanduiding begint te knippen. Druk op de SEL toets ① om het uur in te stellen. Druk op de ADJ toets ③ om de minuten in te stellen. Houd de SEL ① en ADJ ③ toetsen weer tegelijk 2 seconden lang ingedrukt om terug te keren naar de tijdsaanduiding.

## OPMERKING:

- Wanneer de toets ingedrukt wordt gehouden, zal de tijdsaanduiding continu verhoogd worden.
- De klok kan worden ingesteld wanneer het contactslot in de "ON" stand staat.
- De klok wordt gevoed door de accu van de motorfiets. Als u de motorfiets langer dan twee maanden niet gebruikt, raden wij u aan de accu te verwijderen zodat deze niet onnodig wordt verbruikt.

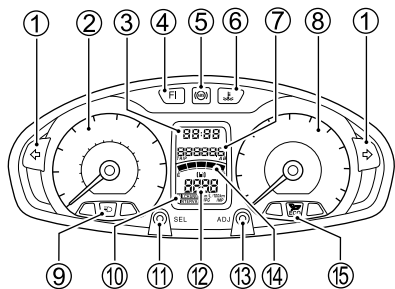

## BRANDSTOFINSPUITSYSTEEM-INDICATIELAMPJE "FI" ④

# FI

Als het brandstofinspuitsysteem uitvalt, gaat het FI-indicatielampje ④ branden en toont het display ⑦ de aanduiding "FI" op de volgende twee wijzen;

- A. Het display ⑦ toont afwisselend "FI" en de kilometerteller/dagteller en het rode indicatielampje ④ licht op en blijft branden.
- B. Het display ⑦ toont continu "FI" en het rode indicatielampje ④ knippert.

Bij aanduiding A is het mogelijk dat de motor blijft werken, maar bij aanduiding B zal de motor waarschijnlijk niet meer werken.

## LET OP

Het brandstofinspuittingslampje gaat branden als er een probleem is met het brandstofinspuitsysteem. Rijd niet met de motorfiets terwijl het brandstofinspuittingslampje brandt, want dit kan leiden tot schade aan de motor en de transmissie.

Wanneer het display "FI" aangeeft en het rode indicatielampje oplicht, moet u een officiële Suzuki-dealer of een vakkundige monteur zo spoedig mogelijk het brandstofinspuitsysteem laten controleren.

### OPMERKING:

- Als het display afwisselend "FI" en de kilometerteller/dagteller aangeeft, en het rode indicatielampje oplicht en blijft branden, moet u de motor laten draaien en uw motorfiets naar een officiële Suzuki-dealer brengen. Als de motor afslaat, kunt u proberen om de motor opnieuw te starten nadat u het contact uit en dan weer aan hebt gezet.
- Als het display continu "FI" aangeeft en het rode indicatielampje knippert, kan de motor niet gestart worden.

# CHEC

Wanneer het display ⑦ "CHEC" aangeeft in het kilometerteller-display, moet u controleren of aan de volgende voorwaarden is voldaan:

- Let op dat de motorstopschakelaar in de “” stand staat.
- Zorg ervoor dat de zijstandaard volledig omhoog is geklapt.

Als het display na het zeker stellen van de bovenstaande punten nog steeds “CHEC” aangeeft, controleer dan de ontstekingszekering en de stekkers van de verbindingkabels.

### **ABS-INDICATIELAMPJE “” ⑤ (UH125A/200A)**

Dit indicatielampje gaat gewoonlijk branden wanneer het contactslot in de “ON” stand wordt gedraaid en dooft wanneer de rijsnelheid hoger dan 10 km/uur wordt.

Als er een probleem is met het ABS (antiblokkeersysteem), gaat het indicatielampje knipperen of blijft het lampje branden. Het ABS werkt niet wanneer het ABS-indicatielampje brandt of knippert en het remsysteem functioneert dan als een normaal remsysteem.

#### **OPMERKING:**

- *Als het ABS-indicatielampje dooft voordat de motorfiets is gestart, moet u de werking van het ABS-indicatielampje controleren door het contactslot uit en dan weer aan te zetten. Het ABS-indicatielampje gaat soms uit wanneer de motor zwaar is belast voordat de motorfiets wordt gestart. Als het ABS-indicatielampje niet gaat branden wanneer het contact wordt aangezet, moet u het systeem zo spoedig mogelijk door een officiële Suzuki-dealer laten nakijken.*

- *Wanneer de motorfiets met draaiende motor op de middenstandaard wordt gezet nadat de motorfiets heeft gereden en u de motor met hoog toerental laat draaien, kan het ABS-indicatielampje gaan branden. In dat geval moet u controleren of het ABS-indicatielampje gaat branden wanneer het contact uit en dan weer aan wordt gezet. Daarna controleert u of het ABS-indicatielampje dooft wanneer de rijsnelheid van de motorfiets hoger wordt dan 10 km/uur. Als het ABS-indicatielampje niet dooft, moet u het systeem zo spoedig mogelijk door een officiële Suzuki-dealer laten nakijken.*

## **WAARSCHUWING**

**Rijden met de motorfiets terwijl het ABS-indicatielampje brandt, kan gevaarlijk zijn.**

**Als het ABS-indicatielampje knippert of gaat branden tijdens het rijden, parkeert u de motorfiets op een veilige plaats en zet dan het contact af. Zet het contactslot na een poosje weer op “ON” en controleer of het indicatielampje gaat branden.**

- **Als het indicatielampje dooft nadat u weer bent gaan rijden, is het ABS in orde.**
- **Als het niet dooft nadat u begint te rijden, werkt het ABS niet en werken de remmen als een normaal remsysteem. Laat het systeem zo spoedig mogelijk door een officiële Suzuki-dealer nakijken.**

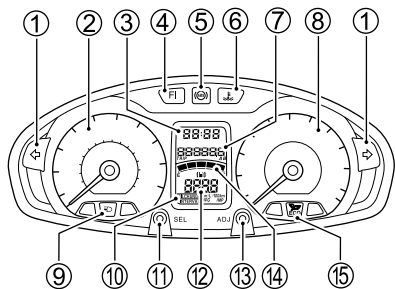

### KOELVLOEISTOFTEMPERATUUR-VERKLIKKERLAMPJE “” ⑥

Dit lampje gaat branden wanneer de temperatuur van de koelvloeistof tot boven de 120°C (248°F) stijgt.

Wanneer het koelvloeistoftemperatuur-verklikkerlampje gaat branden, moet u de motor afzetten en het koelvloeistofniveau controleren nadat de motor is afgekoeld.

## LET OP

Rijden met de motorfiets terwijl het koelvloeistoftemperatuur-verklikkerlampje brandt, kan leiden tot ernstige motorschade door oververhitting.

Als het koelvloeistoftemperatuur-verklikkerlampje gaat branden, moet u de motor onmiddellijk afzetten en laten afkoelen. Laat de motor pas weer draaien wanneer het koelvloeistoftemperatuur-verklikkerlampje is gedoofd.

### KILOMETERTELLER/DAGTELLER ⑦

Het display heeft twee functies. Het kan de kilometer teller tonen en de dagteller.

12345.6  
TRIP AB

Druk op de SEL toets ⑪ om tussen de aanduidingen om te schakelen. De display-aanduiding verandert in de onderstaande volgorde:

12345.6  
↓  
TRIP 12.3 A  
↓  
TRIP 456.7 B

## Kilometerteller

De kilometerteller geeft de totaal afgelegde afstand van de motorfiets aan. Het bereik van de kilometerteller is 0 tot 999999 km of 0 tot 924999 miles.

*OPMERKING: Het display van de kilometerteller loopt vast bij 999999 km of 924999 miles wanneer de totale afstand 999999 km of 924999 miles overschrijdt.*

## Dagteller

De dagteller is een kilometerteller die u op nul kunt terugstellen. Gebruik de dagteller om de afstand van een bepaalde rit of het aantal afgelegde kilometers tussen twee benzinestops te meten. Houd de ADJ toets <sup>(13)</sup> 2 seconden ingedrukt om de dagteller op nul terug te stellen.

*OPMERKING: Als de afgelegde afstand 9999,9 overschrijdt, begint de dagteller weer vanaf 0,0 te tellen.*

## WAARSCHUWING

**Bedien het display niet tijdens het rijden; dat is gevaarlijk. Wanneer u uw hand van het stuur afneemt, ontstaat een bijzonder gevaarlijke situatie.**

**Schakel nooit tijdens de rit de aanduidingen om. Houd beide handen aan het stuur.**

## TOERENTELLER <sup>(8)</sup>

De toerenteller geeft het motortoerental in omwentelingen per minuut (omw/min) aan.

## GROOTLICHT-VERKLIKKER-LAMPJE <sup>(9)</sup>

Dit blauwe lampje gaat branden wanneer het grootlicht wordt ingeschakeld.

## OLIEVERVERSING-VERKLIKKER-LAMPJE <sup>(10)</sup>

### OILCHANGE INTERVAL

Het olieversing-verklikkerlampje gaat branden om u eraan te herinneren dat de motorolie verversst moet worden.

Het verklikkerlampje gaat branden na de eerste 1000 km en daarna op de vooraf ingestelde intervallen.

#### (UH125/A)

Het interval is instelbaar tussen 500 km en 4000 km, in stappen van 500 km.

#### (UH200/A)

Het interval is instelbaar tussen 500 km en 5000 km, in stappen van 500 km.

Reset het verklikkerlampje na het verversen van de olie zodat het lampje dooft.

Resetten van het olieversing-verklikkerlampje:

1. Zet het contact af.
2. Houd de SEL toets <sup>(11)</sup> ingedrukt, zet het contactslot in de "ON" stand en houd de SEL toets <sup>(11)</sup> dan nog 2 seconden ingedrukt.
3. De olieversingsteller wordt gereset en het OIL CHANGE verklikkerlampje <sup>(10)</sup> knippert 3 maal en dooft daarna.

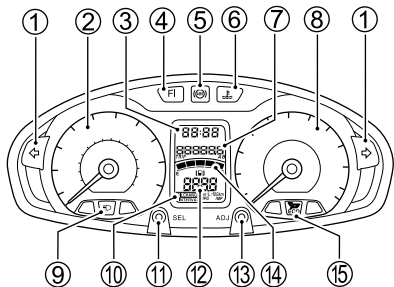

Instellen van het olieversingsinterval:

(UH125/A)

1. Schakel de kilometerteller in en houd dan de ADJ toets ⑬ 2 seconden ingedrukt totdat de INTERVAL en OIL CHANGE verklikkerlampjes gaan knipperen.
2. Houd de SEL toets ⑪ 2 seconden ingedrukt om het interval in stappen van 500 km te verlagen van 4000 km naar 500 km.
3. Druk op de ADJ toets ⑬ om het interval in stappen van 500 km te verhogen van 500 km naar 4000 km.
4. Houd de SEL ⑪ en ADJ ⑬ toetsen 2 seconden ingedrukt.

**OPMERKING:**

- Het olieversingsinterval kan pas worden ingesteld nadat de kilometerteller de 1000 km is gepasseerd.
- Reset het verklikkerlampje nadat de olie de eerste maal is ververs.
- Na het verversen van de olie moet de reset-procedure altijd worden uitgevoerd, ook wanneer het verklikkerlampje niet oplicht.
- Er vindt geen reset van het verklikkerlampje plaats wanneer het ingestelde interval wordt gewijzigd.
- Het interval is in de fabriek afgesteld op 4000 km.

(UH200/A)

1. Schakel de kilometerteller in en houd dan de ADJ toets ⑬ 2 seconden ingedrukt totdat de INTERVAL F en OIL CHANGE E verklikkerlampjes gaan knipperen.
2. Houd de SEL toets ⑪ 2 seconden ingedrukt om het interval in stappen van 500 km te verlagen van 5000 km naar 500 km.
3. Druk op de ADJ toets ⑬ om het interval in stappen van 500 km te verhogen van 500 km naar 5000 km.
4. Houd de SEL ⑪ en ADJ ⑬ toetsen 2 seconden ingedrukt.

**OPMERKING:**

- Het olieversingsinterval kan pas worden ingesteld nadat de kilometerteller de 1000 km is gepasseerd.
- Reset het verklikkerlampje nadat de olie de eerste maal is ververs.
- Na het verversen van de olie moet de reset-procedure altijd worden uitgevoerd, ook wanneer het verklikkerlampje niet oplicht.
- Er vindt geen reset van het verklikkerlampje plaats wanneer het ingestelde interval wordt gewijzigd.
- Het interval is in de fabriek afgesteld op 5000 km.

## BRANDSTOFVERBRUIKMETER ⑫

De brandstofverbruikmeter geeft het brandstofverbruik voor dagteller A en dagteller B aan. Het bereik van de brandstofverbruikmeter loopt van 0,1 tot 99,9 (km/L, MPG IMP). De meter blokkeert bij 99,9. De meter blokkeert bij 99,9. De brandstofverbruikmeter toont “- - . -” wanneer de dagteller 0,0 aangeeft.

### OPMERKING:

- De waarden op het display zijn een benadering. De aanduidingen komen mogelijk niet altijd overeen met de werkelijke waarden.
- Het model voor Groot-Brittannië is vast ingesteld op imperial gallon.

Omschakelen tussen km/L en L/100 km

(Behalve voor Groot-Brittannië)

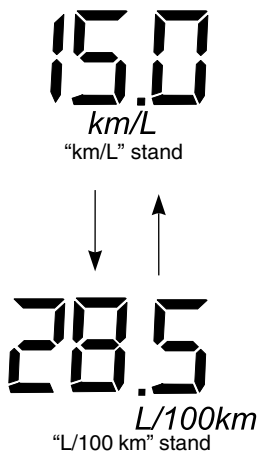

Houd de SEL toets ⑪ 2 seconden ingedrukt om van de “km/L” stand over te schakelen naar de “L/100 km” stand.

## ⚠ WAARSCHUWING

Bedien het display niet tijdens het rijden; dat is gevaarlijk. Wanneer u uw hand van het stuur afneemt, ontstaat een bijzonder gevaarlijke situatie.





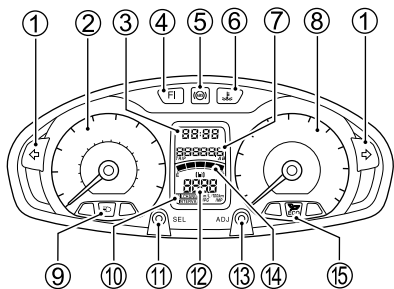

Schakel nooit tijdens het rijden de aanduidingen om. Houd beide handen aan het stuur.





### BENZINEMETER “” 14

De benzinemeter geeft de resterende hoeveelheid benzine in de benzinetank aan. De benzinemeter toont alle 5 segmenten wanneer de benzinetank vol is. Het tekenje knippert wanneer het benzinepeil lager wordt dan 3,0 L. Het tekenje en segment knippen wanneer het benzinepeil lager wordt dan 1,5 L.

Benzinetank	Ongeveer 3,0 L	Ongeveer 1,5 L	Vol
 teken			
Benzinemeter			

#### OPMERKING:

- De benzinemeter geeft het peil niet juist aan wanneer de motorfiets op de zijstandaard staat. Zet het contactslot in de “ON” stand terwijl de motorfiets recht overeind wordt gehouden.
- Als het benzinetekentje knippert, vul dan onmiddellijk de bezinetank. Het laatste segment van de benzinemeter knippert ook wanneer de bezinetank bijna leeg is.

### INDICATIELAMPJE VOOR ECO-RIJDEN “” 15

De UH125/200/125A/200A heeft een indicatielampje voor eco-rijden om een rijstijl aan te moedigen waarbij het milieu zo min mogelijk wordt belast. Het indicatielampje voor eco-rijden, dat zich op het instrumentenpaneel bevindt, gaat branden wanneer de motorfiets op een brandstof-efficiënte wijze wordt gebruikt en kan rijders helpen om rijtechnieken te ontwikkelen waarbij een zo gunstig mogelijk benzineverbruik wordt verregen.

Het systeem bewaakt het feitelijke benzineverbruik van de motorfiets en laat het indicatielampje voor eco-rijden oplichten wanneer het verbruik lager is dan het vooraf bepaalde benzineverbruik.

Het indicatielampje voor eco-rijden verbetert niet automatisch het benzineverbruik maar kan rijders helpen om hun technieken te verfijnen en zo het benzineverbruik te verbeteren. Het benzineverbruik wordt door vele factoren van buitenaf beïnvloed zoals de afgelegde afstand en de verkeersomstandigheden waarbij bijvoorbeeld gedacht moet worden aan het aantal keren dat vanuit stilstand wordt opgetrokken. Van evengroot belang zijn sommige andere factoren die het benzineverbruik beïnvloeden en die door de rijder worden bepaald, waaronder de wijze van acceleratie (gebruik van de gasgreep), de gekozen snelheid en het onderhoud. Verder kan het brandstofverbruik beïnvloed worden door CVT-reductie en CVT-mechanisch verlies.

## LINKER HANDVAT

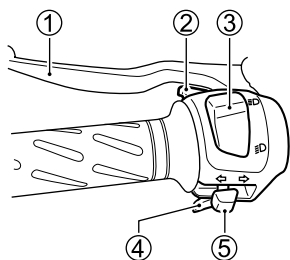

### ACHTERREMHENDEL ①

Om de achterremhendel te gebruiken, trekt u de achterremhendel zachtjes in de richting van de handgreep in. Wanneer de remhendel wordt ingetrokken, gaat het remlicht branden.

### INHAALLICHTSCHAKELAAR ②

Druk op deze schakelaar om de koplamp te laten knipperen.

### DIMLICHTSCHAKELAAR ③



#### “” stand



Het dimlicht van de koplamp en het achterlicht gaan branden.

#### “” stand

Het grootlicht van de koplamp en het achterlicht gaan branden. Tevens gaat het grootlicht-verklikkerlampje branden.

## LET OP

Wanneer u de dimlichtschakelaar tussen de “” en “” stand houdt, zullen de hoge en lage koplampbundels beide tegelijk branden. Deze onjuiste bediening kan schade aan de koplamp van de motorfiets veroorzaken.

Gebruik de dimlichtschakelaar alleen in de “” of “” stand.

## LET OP

Het aanbrengen van plakband of andere voorwerpen voorop de koplamp kan de hittestraling van de koplamp blokkeren. Dat kan leiden tot schade aan de koplamp.

Plaats geen plakband op de koplamp en plaats er geen voorwerpen vlak voor.

## LET OP

Plaats geen voorwerpen voor de ingeschakelde koplamp en het achterlicht en bedek ze ook niet met kleding wanneer de motorfiets stilstaat.

Hierdoor kan de lens gaan smelten of het voorwerp kan beschadigd worden door de hitte van de lens.

### CLAXONSCHAKELAAR “” ④

Druk op deze schakelaar om te claxonneren.

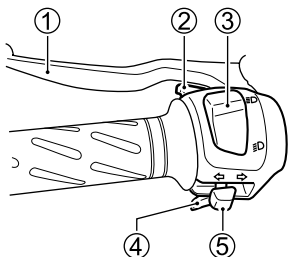

### RICHTINGAANWIJZERSCHAKELAAR “↔” ⑤

Zet de schakelaar in de “↔” stand om de linker knipperlichten in te schakelen. Zet de schakelaar in de “⇨” stand om de rechter knipperlichten in te schakelen. Het verklikkerlampje zal ook gaan knipperen. Druk op de schakelaar om de richtingaanwijzer uit te schakelen.

## ⚠ WAARSCHUWING

Het kan gevaarlijk zijn om de richtingaanwijzer niet te gebruiken als u een bocht wilt nemen en om de richtingaanwijzer niet uit te schakelen nadat u een bocht hebt genomen. Andere weggebruikers zouden uw richting verkeerd kunnen inschatten en dit zou kunnen resulteren in een ongeluk.

Maak altijd gebruik van de richtingaanwijzer wanneer u van plan bent om van rijbaan te wisselen of een bocht te maken. Let erop dat u de richtingaanwijzer uitschakelt nadat u van rijbaan hebt gewisseld of de bocht hebt genomen.

## RECHTER HANDVAT

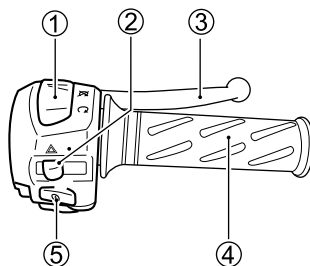

### MOTORSTOPSCHAKELAAR ① “⊗” stand

Het ontstekingscircuit is uitgeschakeld. De motor zal nu niet starten of draaien.

### “⊙” stand

Het ontstekingscircuit is ingeschakeld en de motor kan draaien.

### ALARMKNIPPERLICHTSCHAKELAAR “△” ②

Wanneer deze schakelaar wordt aangezet terwijl het contactslot in de “ON” of “P” stand staat, zullen alle vier de richtingaanwijzers en de verklikkerlampjes gelijktijdig gaan knipperen. Gebruik de alarmknipperlichtinstallatie om het andere verkeer te waarschuwen wanneer uw motorfiets een gevaar kan opleveren bij noodparkeeren e.d.

### VOORREMHENDEL ③

Om de voorrem te gebruiken, trekt u de voorremhendel zachtjes in de richting van de handgreep in. Wanneer de remhendel wordt ingetrokken, gaat het remlicht branden.

## GASGREEP ④

Het motortoerental wordt bepaald door de stand van de gasgreep. Draai de gasgreep naar u toe om het toerental te verhogen. Draai de gasgreep van u af om het toerental te verlagen.

## ELEKTRISCHE STARTKNOP “(S)”

⑤

Druk op de elektrische startknop om de startmotor in werking te stellen.

*OPMERKING: Als de remhendel niet wordt ingetrokken, zal de startmotor niet werken.*

*OPMERKING: Deze motorfiets is uitgerust met blokkeercircuits voor het contactslot en het startcircuit. De motor kan alleen gestart worden wanneer de zijstandaard volledig is ingeklapt.*

*OPMERKING: De koplamp gaat uit wanneer de elektrische startknop wordt ingedrukt.*

## LET OP

**Als de startmotor langer dan vijf seconden achtereen draait, kan er schade aan de startmotor en bedrading ontstaan door oververhitting.**

**Laat de startmotor niet langer dan vijf seconden achtereen draaien. Als de motor na verscheidene pogingen niet aanslaat, dient u de brandstoftoevoer en het ontstekingsysteem te controleren. Raadpleeg het hoofdstuk STORINGZOEKEN in deze handleiding.**

## DOP VAN BENZINETANK

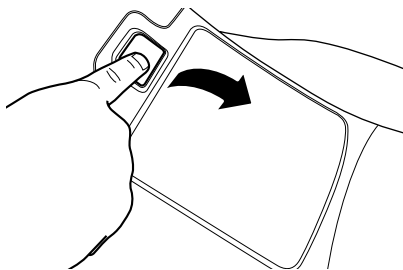

Druk op de knop om het deksel te openen.

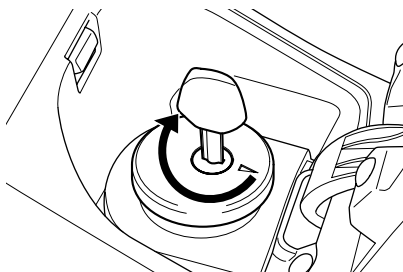

Steek de sleutel naar binnen draai deze naar rechts om de dop van de benzinetank te openen. Til de dop met de sleutel omhoog en verwijder de dop. Om de dop van de benzinetank aan te brengen, richt u het driehoekje naar u toe en lijnt dan de geleidepennen van de dop van de benzinetank uit. Duw op de dop van de benzinetank totdat de vergrendelpennen op de plaats vastklikken. De sleutel moet in het slot van de dop zitten voordat de dop weer wordt aangebracht.

Vul de brandstoftank altijd met verse benzine. Gebruik geen benzine die al een tijd staat en vervuild kan zijn door stof, vuil, water of andere vloeistoffen. Let bij het vullen van de tank goed op dat er geen stof, vuil of water in de brandstoftank kan komen.

**OPMERKING:**

- *De benzinetank is voorzien van een drukreguleerder rondom de vulhals van de benzinetank om eventuele druk te laten ontsnappen wanneer de benzinetank te heet wordt. De drukreguleerder van de benzinetank kan een fluitend geluid voortbrengen wanneer deze de opgebouwde druk laat ontsnappen.*
- *Stop met tanken wanneer de benzinepomp automatisch afslaat. Vul hierna geen extra benzine meer bij. De benzine kan dan uitzetten wanneer de temperatuur toeneemt.*

**⚠ WAARSCHUWING**

Als u de benzinetank te ver vult, kan die overstromen wanneer de benzine uitzet door de hitte van de motor of van de zon. Benzine die uit de tank stroomt kan gemakkelijk vlam vatten.

Stop met bijvullen wanneer de benzine de onderzijde van de vulhals bereikt.

**⚠ WAARSCHUWING**

Als u de veiligheidsmaatregelen niet in acht neemt bij het bijvullen van benzine, kan er brand ontstaan of is het mogelijk dat u giftige dampen inademt.

Tank uitsluitend in een goed eventileerde ruimte. Zorg dat de motor is afgezet en let op dat er geen benzine op een warme motor wordt gemorst. Rook niet en houd open vuur en vonken uit de buurt. Vermijd benzinedampen in te ademen. Houd kinderen en huisdieren uit de buurt van de motorfiets wanneer u benzine bijvult.

## VOORKOFFER

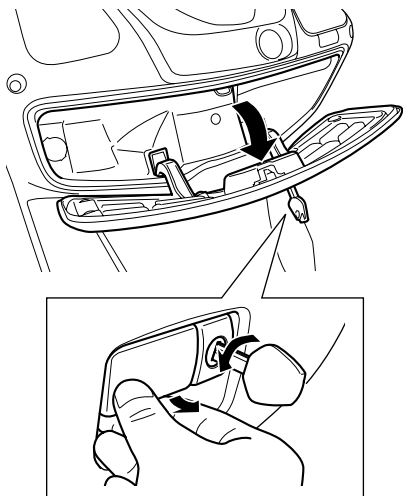

Openen van het deksel:

1. Steek de contactsleutel naar binnen en draai deze naar links om de sluihendel te ontgrendelen.
2. Trek aan de sluihendel.

Sluiten van het deksel:

1. Druk flink op het deksel totdat het slot vastspringt.
2. Draai de contactsleutel naar rechts om de sluihendel te vergrendelen.
3. Verwijder de sleutel.
4. Trek aan de sluihendel en controleer of het deksel vergrendeld is.

Het draagvermogen van het opbergvak is 1,5 kg.

### **⚠ WAARSCHUWING**

Als het deksel niet vergrendeld is, kan dit tijdens het rijden opengaan.

Zorg dat het deksel dicht is en stevig vergrendeld.

### **⚠ WAARSCHUWING**

Openen van het deksel tijdens het rijden is gevaarlijk. Wanneer u uw hand van het stuur afneemt, ontstaat een bijzonder gevaarlijke situatie.

Houd tijdens het rijden altijd beide handen aan het stuur.

## KLEIN OPBERGVAK AAN DE VOORZIJD

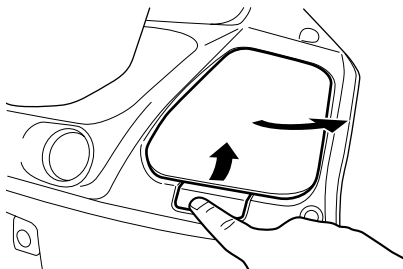

Openen van het deksel:

1. Druk op de knop om het deksel te ontgrendelen.
2. Draai het deksel naar buiten.

Sluiten van het deksel:

1. Draai het deksel naar binnen.
2. Duw het deksel omlaag totdat het vergrendelt.

Het draagvermogen van het opbergvak is 0,5 kg.

### **WAARSCHUWING**

**Openen van het deksel tijdens het rijden is gevaarlijk. Wanneer u uw hand van het stuur afneemt, ontstaat een bijzonder gevaarlijke situatie.**

**Houd tijdens het rijden altijd beide handen aan het stuur.**

## KOFFER

Het draagvermogen van de koffer is 10 kg.

### **WAARSCHUWING**

**Overbelading van de motorfiets vermindert de rijstabiliteit en kan resulteren in verlies van de controle over de motorfiets.**

**Overschrijd het draagvermogen niet.**

*OPMERKING: Let op dat er geen water in de koffer terecht komt of dat de koffer wordt beschadigd.*

*OPMERKING:*

- *Berg geen warmtegevoelige voorwerpen in de koffer op want de koffer kan heet worden.*
- *Let op dat er geen waardevolle voorwerpen in de koffer zijn wanneer u de motorfiets onbeheerd achterlaat.*
- *Doe geen waardevolle voorwerpen in de koffer want de koffer is niet waterdicht.*
- *Duw op het achtereind van het zadel wanneer het zadel niet ontgrendeld wordt bij gebruik van de sleutel.*

Plaats de helmen zoals afgebeeld, want anders is het mogelijk dat het zadel niet goed vergrendeld kan worden.

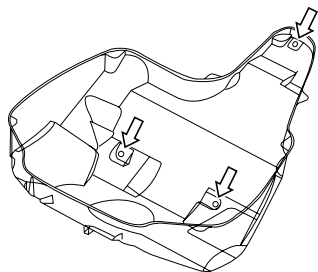
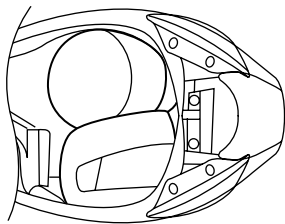

1. Er zijn drie schroeven in het helmvak met de volgende functie.
2. Wanneer zich water in het helmvak heeft verzameld, kunt u deze schroeven verwijderen om het water af te voeren.

## STANDAARD

Deze motorfiets is uitgerust met een middenstandaard en een zijstandaard.

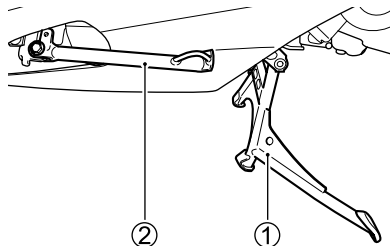

### MIDDENSTANDAARD ①

Om de motorfiets op de middenstandaard te zetten, plaatst u uw voet op de verlenging van de standaard en schommelt de motorfiets dan naar achteren en omhoog door met uw rechterhand aan de passagiershandrail te trekken terwijl u het stuur met uw linkerhand in de rechtvoorstand houdt.

### ZIJSTANDAARD ②

De motor is uitgerust met een blokkeerschakelaar om het contactcircuit te onderbreken wanneer de zijstandaard uitgeklapt is.

De zijstandaard/contactcircuit-blokkeerschakelaar werkt als volgt:

- De motor kan niet gestart worden als de zijstandaard uitgeklapt is.
- De motor slaat af als met draaiende motor de zijstandaard uitgeklapt wordt.



## **⚠ WAARSCHUWING**

Als de zijstandaard niet volledig is ingeklapt, kan dit resulteren in een ongeluk wanneer u een bocht naar links maakt.

Controleer de werking van het zijstandaard/contactcircuit-blokkeersysteem voordat u wegrijdt. Zorg ervoor dat de zijstandaard volledig is ingeklapt voordat u wegrijdt.

## **LET OP**

Parkeer de motorfiets op een stevige, vlakke ondergrond om ervoor te zorgen dat de motorfiets niet omvalt.

Als u moet parkeren op een helling, dient u de voorkant van de motorfiets bergop te richten en de motorfiets op de middenstandaard te zetten. Bij gebruik van de zijstandaard kan de motorfiets van de standaard afrollen.

## **ACHTERWIELVERING AFSTELLEN VAN DE VERING RECHTS**

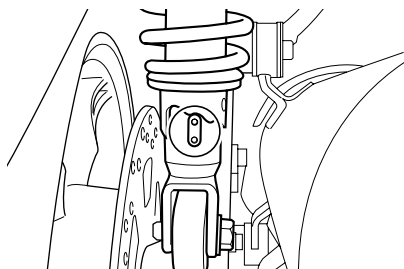

## **LINKS**

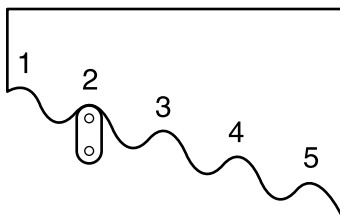
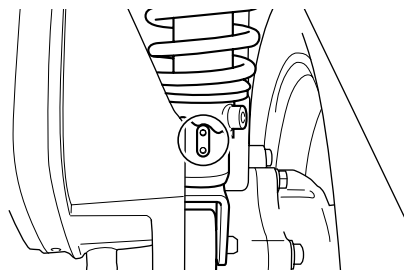

Om de voorspanning van de vering af te stellen, moet u de afsteller naar rechts of links draaien tot de gewenste stand is bereikt. Bij stand 1 wordt de zachtste voorspanning verkregen en bij stand 5 wordt de stugste voorspanning verkregen. De motorfiets wordt afgeleverd met de afsteller in stand 2.

## **⚠ WAARSCHUWING**

**Ongelijke instelling van de vering kan de stuureigenschappen en de stabiliteit van de motorfiets nadelig beïnvloeden.**

**Zorg ervoor dat de rechter en de linker schokdemper gelijk staan ingesteld.**

## **STROOMUITGANGSAANSLUITING**

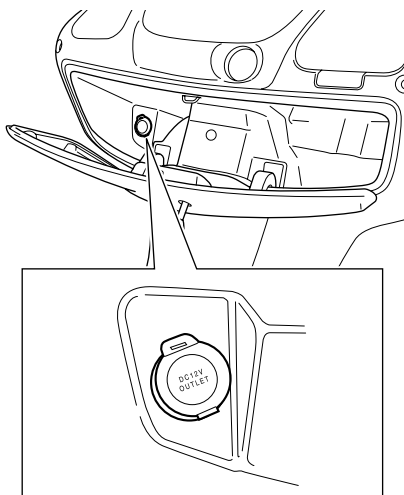

De UH125/200/125A/200A is uitgerust met een stroomuitgangsaansluiting waarop u 12 V elektrische accessoires kunt aansluiten. Het totale opgenomen vermogen van de elektrische accessoires moet minder zijn dan 36 W. Controleer het voltage en het opgenomen vermogen van de accessoires voordat u deze op de stroomuitgangsaansluiting aansluit.

## **LET OP**

**Bij gebruik van verkeerde elektrische accessoires kan uw motorfiets worden beschadigd. Als het opgenomen vermogen meer is dan 36 W of het voltage niet gelijk is aan 12 V, kunnen de elektrische installatie en het accessoire worden beschadigd.**

**Controleer het voltage en het opgenomen vermogen voordat u de elektrische accessoires aansluit.**

*OPMERKING: Wanneer een lange stekker in de stroomuitgangsaansluiting wordt gestoken, is het mogelijk dat het koferdetsel niet vergrendeld kan worden.*



# AANBEVOLEN BENZINE, MOTOROLIE EN KOELVLOEISTOF

---

OCTAANGETAL VAN DE BENZINE .....	3-2
AANBEVOLEN GEOXYGENEERDE BRANDSTOF .....	3-2
MOTOROLIE EN TANDWIELOLIE .....	3-4
KOELVLOEISTOF .....	3-5

## AANBEVOLEN BENZINE, MOTOROLIE EN KOEL- VLOEISTOF

### **OCTAANGETAL VAN DE BENZINE**

Gebruik loodvrije benzine met een octaangetal van 91 of hoger (zoals door onderzoek bepaald). Loodvrije benzine zal de levensduur van de bougie en van de onderdelen van het uitlaatsysteem verlengen.

#### **(Canada)**

Uw motorfiets vereist loodvrije benzine met een minimum pompoctaangetal van 87 ((R+M)/2 methode). In sommige gebieden is alleen geoxygeneerde brandstof verkrijgbaar.

*OPMERKING: Als er een storing in de motor ontstaat zoals gebrek aan acceleratie of onvoldoende vermogen, kan dit veroorzaakt worden door de gebruikte brandstof. Probeer in dit geval bij een ander benzinstation te gaan tanken. Als dit het probleem niet oplost, moet u contact opnemen met uw Suzuki-dealer om het voertuig te laten nakijken.*

## AANBEVOLEN GEOXYGENEERDE BRANDSTOF

### **(Canada en EU)**

Geoxygeneerde brandstof die voldoet aan het minimum octaangehalte en aan de onderstaande vereisten mag ook gebruikt worden, zonder dat hierdoor de voorzieningen van de Beperkte garantie voor een nieuw voertuig (New Vehicle Limited Warranty) of de Garantie voor het emissieregelsysteem (Emission Control System Warranty) in gevaar worden gebracht.

*OPMERKING: Geoxygeneerde brandstof is brandstof die zuurstofdragende toevoegingen bevat zoals MTBE of alcohol.*

### **Benzine met MTBE**

U mag in uw motorfiets loodvrije benzine gebruiken die MTBE (Methyl Tertiary Butyl Ether) bevat, mits het MTBE-gehalte niet meer is dan 15%. Deze geoxygeneerde brandstof bevat geen alcohol.

### **Benzine/ethanol-mengsels**

Mengsels van loodvrije benzine en ethanol (graanalcohol), ook bekend als "GASOHOL", mag u ook in uw motorfiets gebruiken, mits het ethanolgehalte niet meer is dan 10%.

### **Benzine/methanol-mengsels**

Brandstof die 5% of minder methanol (houtalcohol) bevat, kan ook geschikt zijn indien deze complementerende oplosmiddelen en corrosie-inhibitors bevat.

GEBRUIK NOOIT brandstof die meer dan 5% methanol bevat. Bij gebruik van dergelijke brandstoffen kan het brandstofsysteem beschadigd worden en kan de prestatie van de motorfiets afnemen. Suzuki kan hiervoor niet verantwoordelijk worden gesteld en het is mogelijk dat de Beperkte garantie voor een nieuw voertuig (New Vehicle Limited Warranty) of de Garantie voor het emissieregelsysteem (Emission Control System Warranty) geen dekking geeft.

**OPMERKING:**

- *Om luchtvervuiling tegen te gaan, beveelt Suzuki aan om een geoxygeneerde brandstof te gebruiken.*
- *Zorg dat de geoxygeneerde brandstof die u gebruikt het aanbevolen octaangetal heeft.*
- *Als u niet tevreden bent met de prestaties van uw motorfiets wanneer u een geoxygeneerde brandstof gebruikt of als de motor klopt, gebruik dan benzine van een ander merk, omdat er verschil bestaat tussen de merken.*

## **LET OP**

**Gemorste benzine die alcohol bevat kan de gelakte delen van uw motorfiets aantasten.**

**Zorg ervoor dat u geen benzine morst bij het vullen van de benzinetank. Veeg gemorste benzine onmiddellijk op.**

## **LET OP**

**Gebruik geen loodhoudende benzine.**

**Bij gebruik van loodhoudende benzine kan de katalysator defect raken.**

## MOTOROLIE EN TANDWIELOLIE

Gebruik originele Suzuki motorolie of een gelijkwaardig product. Als originele Suzuki motorolie niet verkrijgbaar is, kiest u een geschikte motorolie uit overeenkomstig de volgende richtlijn.

De kwaliteit van de olie bepaalt in belangrijke mate de prestatie en de levensduur van de motor. Gebruik altijd motorolie van goede kwaliteit. Gebruik olie van een API (American Petroleum Institute) klasse SG of hoger en JASO klasse MB.

SAE	API	JASO
10W-40	SG of hoger	MB

API: American Petroleum Institute  
JASO: Japanese Automobile Standards Organization

### SAE motorolie-viscositeit

Suzuki beveelt het gebruik van SAE 10W-40 motorolie aan. Als SAE 10W-40 motorolie niet verkrijgbaar is, kan een andere olie worden gebruikt overeenkomstig de volgende tabel.

MOTOROLIE	TEMP. °C											
	-30	-20	-10	0	10	20	30	40				
TEMP. °F	TEMP. °F											
	-22	-4	14	32	50	68	86	104				
									20W-40	20W-50		
									15W-40	15W-50		
									10W-40	10W-50		
									10W-30			

## JASO T903

De JASO T903 norm is een maatstaf voor het kiezen van motoroliën voor 4-taktmotoren van motorfietsen en ATV's. De motoren van motorfietsen en ATV's smeren de koppelings- en versnellingstandwielen met motorolie. JASO T903 specificeert de prestatievereisten voor koppelingen en versnellingen van motorfietsen en ATV's.

Er zijn twee klassen, MA en MB. Op het olieblek wordt de classificatie als volgt aangegeven.

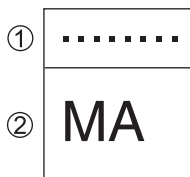

- ① Codenummer van de olieverkauffirma
- ② Olieklasse

## Energiebesparend (Energy Conserving)

Suzuki raadt het gebruik van olieën met de aanduiding "ENERGY CONSERVING" of "RESOURCE CONSERVING" af. Sommige motorolieën die API klasse SH of hoger zijn, hebben de aanduiding "ENERGY CONSERVING" of "RESOURCE CONSERVING" in het donutvormige API classificatiemerkteken. Deze olieën kunnen een nadelige invloed hebben op de levensduur van de motor en de prestatie van de koppeling.

API SG of hoger



Aanbevolen

API van SH tot SM

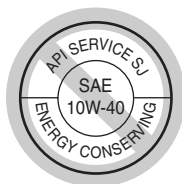

Niet aanbevolen

API SN of hoger



## KOELVLOEISTOF

Gebruik "SUZUKI SUPER LONG LIFE COOLANT" of "SUZUKI LONG LIFE COOLANT". Wanneer "SUZUKI SUPER LONG LIFE COOLANT" en "SUZUKI LONG LIFE COOLANT" niet verkrijgbaar zijn, gebruik dan een antivriesmiddel op glycolbasis dat compatibel is met de aluminium radiator, gemengd met gedistilleerd water in een verhouding van 50:50.

## ⚠ WAARSCHUWING

**Motorkoelvloeistof is schadelijk en mogelijk zelfs fataal wanneer deze wordt gedronken of de dampen ervan worden ingeademd. De vloeistof kan giftig zijn voor dieren.**

**Drink geen antivries of koelvloeistofoplossing. Indien de vloeistof per ongeluk wordt gedronken, moet u geen braakneigingen opwekken. Neem onmiddellijk contact op met een vergiftiging-informatiecentrum of een arts. Vermijd inademen van nevel of hete dampen. Indien dit toch gebeurt, moet u frisse lucht inademen. Als koelvloeistof in uw ogen terecht komt, moet u de ogen overvloedig met water spoelen en de hulp van een arts inroepen. Was uw handen grondig na het werken met remvloeistof. Buiten het bereik van kinderen en dieren houden.**



## LET OP

Gemorste motorkoelvloeistof kan de gelakte delen van uw motorfiets aantasten.

Zorg ervoor dat u geen koelvloeistof morst bij het vullen van de radiator. Veeg gemorste koelvloeistof onmiddellijk op.

### Antivries

De koelvloeistof werkt als antivries, maar heeft ook de functie roest te voorkomen en de waterpomp te smeren. Daarom dient de koelvloeistof te allen tijde gebruikt te worden, ook al is de buitentemperatuur niet onder het vriespunt.

### SUZUKI SUPER LONG LIFE COOLANT (Blauw)

“SUZUKI SUPER LONG LIFE COOLANT” is voorgemengd in de juiste verhouding. Voeg alleen “SUZUKI SUPER LONG LIFE COOLANT” toe als het koelvloeistof-niveau lager wordt. Het is niet nodig om “SUZUKI SUPER LONG LIFE COOLANT” te verdunnen wanneer de koelvloeistof wordt ververst.

### SUZUKI LONG LIFE COOLANT (Groen)

#### Vermenging met water

Gebruik alleen gedistilleerd water. Water dat niet gedistilleerd is, kan in de aluminium radiator corrosie of verstopping veroorzaken.

#### Voorgeschreven hoeveelheid water/koelvloeistof

Volume van de koelvloeistofoplossing (totaal): 1600 ml

50%	Water	800 ml
	Koelvloeistof	800 ml

*OPMERKING: Dit mengsel met 50% koelvloeistof beschermt het koelsysteem tegen bevrozing bij temperaturen boven  $-31^{\circ}\text{C}$ . Indien u verwacht dat de motorfiets zal worden blootgesteld aan temperaturen beneden  $-31^{\circ}\text{C}$ , dient u de mengverhouding te verhogen tot 55% ( $-40^{\circ}\text{C}$ ) of 60% ( $-55^{\circ}\text{C}$ ). De mengverhouding mag de 60% niet overschrijden.*

# HET INRIJDEN EN DE CONTROLE VÓÓR HET RIJDEN

---

AANBEVOLEN MAXIMALE TOERENTAL .....	4-2
WISSEL HET MOTORTOERENTAL AF .....	4-2
INRIJDEN VAN DE NIEUWE BANDEN .....	4-2
VERMIJD EEN CONSTANT LAAG TOERENTAL .....	4-2
LAAT DE MOTOROLIE CIRCULEREN VOOR HET RIJDEN .....	4-3
EERSTE EN BELANGRIJKSTE ONDERHOUDSBEURT .....	4-3
CONTROLE VÓÓR HET RIJDEN .....	4-3

## HET INRIJDEN EN DE CONTROLE VÓÓR HET RIJDEN

Hieronder volgt een uiteenzetting over het belang van de inrijperiode voor een maximale duurzaamheid en optimale werking van uw nieuwe Suzuki. De volgende richtlijnen betreffen de juiste inrijprocedures.

### AANBEVOLEN MAXIMALE TOERENTAL

De onderstaande tabel toont het aanbevolen maximale motortoerental tijdens de inrijperiode.

Eerste	800 km	Minder dan 1/2 gas
Tot	1600 km	Minder dan 3/4 gas

### WISSEL HET MOTORTOERENTAL AF

Houd het toerental niet constant, maar wissel het af. Zodoende worden de onderdelen met druk belast en vervolgens ontlast, waardoor de onderdelen kunnen afkoelen. Op die manier kunnen de onderdelen zich gemakkelijker aan elkaar aanpassen. Om dit aanpassingsproces mogelijk te maken, is het van uitzonderlijk belang dat de motoronderdelen belast worden tijdens de inrijperiode. Let er wel op dat de motor niet overbelast wordt.

## INRIJDEN VAN DE NIEUWE BANDEN

Voor een optimale prestatie dient u de nieuwe banden, net zoals de motor, goed in te rijden. Voordat u probeert om de maximale prestatie te behalen, moet u het profiel van de banden inrijden door de hellingshoek bij het nemen van bochten geleidelijk te laten toenemen gedurende de eerste 160 km. Vermijd snel optrekken, scherpe bochten maken en hard remmen tijdens de eerste 160 km.

### WAARSCHUWING

**Als u de banden niet inrijdt, kan dit leiden tot slippen en verlies van controle over de motorfiets.**

**U dient extra voorzichtig te zijn wanneer u nieuwe banden inrijdt. Rijd de banden goed in zoals beschreven in dit gedeelte en vermijd snel optrekken, het scherp nemen van bochten en hard remmen gedurende de eerste 160 km.**

### VERMIJD EEN CONSTANT LAAG TOERENTAL

Bij een constant laag toerental (lage belasting) kunnen de motoronderdelen verglazen en zich niet roderen. Laat de motor vrij accelereren via de versnellingen zonder de aanbevolen maximumgrenzen te overschrijden. Gebruik echter nooit volgas tijdens de eerste 1600 km.

## LAAT DE MOTOROLIE CIRCULEREN VOOR HET RIJDEN

Neem een voldoende wachttijd in acht na warm of koud starten alvorens de motor te belasten. Daardoor kan de smeerolie alle belangrijke motoronderdelen bereiken.

## EERSTE EN BELANGRIJKSTE ONDERHOUDSBEURT

De eerste onderhoudsbeurt (1000 km onderhoudsbeurt) is de meest belangrijke onderhoudsbeurt in het leven van uw motorfiets. Tijdens het inrijden hebben alle onderdelen van de motor zich ingelopen en naar elkaar gezet. Het onderhoudswerk bestaat onder andere uit het maken van herafstellingen, het aanhalen van bouten en moeren, en het verversen van de olie.

Het tijdig uitvoeren van de 1000 km onderhoudsbeurt zal garant staan voor een lange levensduur en top-prestaties van uw motorfiets.

*OPMERKING: De 1000 km onderhoudsbeurt moet worden uitgevoerd volgens de richtlijnen in het Onderhoudsschema in deze handleiding. Schenk speciale aandacht aan alle Let op en Waarschuwing informatie in het ONDERHOUDSSHEMA.*

## CONTROLE VÓÓR HET RIJDEN

### **WAARSCHUWING**

Als u er niet voor zorgt dat uw motorfiets juist wordt geïnspecteerd en onderhouden, vergroot dit de kans op een ongeluk of schade aan de motorfiets.

Inspecteer uw motorfiets telkens voordat u gaat rijden, zodat u zeker weet dat de motorfiets in veilige toestand verkeert. Raadpleeg het hoofdstuk **INSPECTIE EN ONDERHOUD** in deze handleiding.

### **WAARSCHUWING**

Als u verkeerde banden gebruikt of als de banden niet op de juiste spanning zijn, kunt u de controle over de motorfiets verliezen. Dit zou kunnen leiden tot een ongeluk.

Gebruik altijd de maat en het type banden dat in deze handleiding wordt voorgeschreven. Houd de bandenspanning aan die is opgegeven in het hoofdstuk **INSPECTIE EN ONDERHOUD**.

Controleer de volgende punten voordat u gaat rijden. Onderschat deze punten niet. Voer ze allemaal uit voordat u wegrijdt.

## WAARSCHUWING

**Het uitvoeren van onderhoudscontroles wanneer de motor draait kan gevaarlijk zijn. U zou zich ernstig kunnen verwonden als uw handen of kleding vast komen te zitten.**

**Zet de motor af wanneer u onderhoudscontroles uitvoert, behalve wanneer u de verlichting, de motorstopschakelaar en het gas controleert.**

*OPMERKING: Controleer de werking van de schakelaar voordat u gaat rijden wanneer de buitentemperatuur onder het vriespunt is.*

WAT TE CONTROLEEREN	CONTROLEER:
Stuurinrichting	<ul style="list-style-type: none"> <li>• Soepelheid</li> <li>• Moet vrij kunnen bewegen</li> <li>• Geen speling, mag niet loszitten</li> </ul>
Remmen (☞ 6-24)	<ul style="list-style-type: none"> <li>• Juiste werking van de hendel</li> <li>• Het vloeistofpeil in het reservoir moet boven de onderste (ONDER) streep staan</li> <li>• Er mag geen vloeistof lekken</li> <li>• Remblokken niet voorbij de slijtagegrens afgesleten</li> <li>• Juiste speling van de hendel</li> <li>• Geen "sponzige" werking</li> <li>• Remmen slepen niet</li> </ul>
Banden (☞ 6-28)	<ul style="list-style-type: none"> <li>• Juiste bandenspanning</li> <li>• Genoeg profiel</li> <li>• Geen barsten of scheuren</li> </ul>
Benzine (☞ 2-6)	Voldoende benzine voor de af te leggen afstand
Lichten (☞ 2-6, 2-15, 2-16)	Werking van alle lichten en indicatielampjes
Claxon (☞ 2-15)	Juiste werking
Motorolie (☞ 6-20)	Juiste peil
Gasgreep (☞ 6-16)	<ul style="list-style-type: none"> <li>• Juiste speling in de gaskabel</li> <li>• Soepele werking en krachtige terugkeer van de gasgreep naar de gesloten positie</li> </ul>
Zijstandaard/ contactcircuit- blokkeer- schakelaar (☞ 6-30)	Juiste werking
Windscherm	Goed zicht

# TIPS VOOR TIJDENS HET RIJDEN

---

STARTEN VAN DE MOTOR .....	5-2
WEGRIJDEN .....	5-3
STOPPEN EN PARKEREN .....	5-4

## TIPS VOOR TIJDENS HET RIJDEN

### STARTEN VAN DE MOTOR

Ga op de motorfiets zitten en klap de zijstandaard in, of zet de motorfiets op de middenstandaard. Steek de contactsleutel in het contactslot en draai de sleutel naar de "ON" stand.

### WAARSCHUWING

**Verkeerd starten van de motor kan gevaarlijk zijn. Als u de motor start terwijl de middenstandaard is ingeklapt, kan de motorfiets vooruit gaan bewegen zodra de motor aanslaat.**

**Zet de motorfiets op de middenstandaard voordat u de motor start en klap de middenstandaard pas in wanneer de motor stationair draait.**

*OPMERKING: Deze motorfiets is uitgerust met blokkeercircuits voor het contactslot en het startcircuit. De motor kan alleen gestart worden wanneer de zijstandaard volledig is ingeklapt.*

*OPMERKING: Het benzinetoevoersysteem stopt de motor wanneer de motorfiets kantelt of omvalt. Schakel het contactslot eerst uit voordat u de motor opnieuw start.*

### Wanneer de motor koud is:

1. Trek de voor- of achterremhendel in.
2. Sluit het gas volledig en druk op de elektrische startknop om de motor te starten.
3. Nadat de motor aanslaat, laat u de motor draaien totdat deze voldoende is opgewarmd.

### Wanneer de motor warm is:

1. Trek de voor- of achterremhendel in.
2. Sluit het gas volledig en druk op de elektrische startknop om de motor te starten.
3. Nadat de motor aanslaat, laat u de motor draaien totdat deze voldoende is opgewarmd.

### Wanneer een wame motor moeilijk gestart kan worden:

1. Trek de voor- of achterremhendel in.
2. Draai het gas ongeveer 1/8 tot 1/4 slag open en druk op de elektrische startknop.
3. Nadat de motor aanslaat, laat u de motor draaien totdat deze voldoende is opgewarmd.

**⚠ WAARSCHUWING**

Uitlaatgassen bevatten koolmonoxide, een gevaarlijk gas dat nauwelijks waarneembaar is omdat het kleurloos en reukloos is. Het inademen van koolmonoxide kan zeer gevaarlijk of zelfs dodelijk zijn.

Start de motor niet en laat deze niet draaien in een ruimte met onvoldoende ventilatie.

**LET OP**

Als u de motor te lang laat draaien zonder met de motorfiets te rijden, kan de motor oververhit raken. Oververhitting kan leiden tot schade aan de interne motoronderdelen en het verkleuren van de uitlaatpijpen.

Zet de motor af als u niet direct aan een rit kunt beginnen.

**⚠ WAARSCHUWING**

Als u met zeer hoge snelheid met de motorfiets rijdt, neemt de kans dat u de controle over de motorfiets verliest toe, wat kan resulteren in een ongeluk.

Rijd altijd met een snelheid die geschikt is voor het terrein, uw zicht, de omgevingsomstandigheden, en uw vaardigheid en ervaring.

**⚠ WAARSCHUWING**

Als u zelfs maar één hand of voet van de motorfiets neemt, neemt de kans dat u de controle over de motorfiets verliest toe. U zou uw balans kunnen verliezen en van de motorfiets kunnen vallen. Als u uw voet van de voetsteun afneemt, kan uw voet of been in contact komen met de achterwielen. Dit kan letsel veroorzaken of resulteren in een ongeluk.

Houd het stuur met beide handen vast en houd beide voeten op de voetsteunen van de motorfiets terwijl u rijdt.



## **WAARSCHUWING**

**Plotselinge zijwind, zoals kan voorkomen wanneer u wordt gepasseerd door grotere voertuigen, bij de uitgang van een tunnel of tussen de heuvels, kan zo hard aankomen dat u de controle over de motorfiets verliest.**

**Verminder uw snelheid en houd altijd rekening met de kans op zijwind.**

Sluit het gas en trek de rem aan wanneer u de motorfiets van de middenstandaard afneemt. Draai de gasgreep naar u toe om weg te rijden.

*OPMERKING: Wanneer de CVT-riem nieuw is, kan het motortoerental even sterk oplopen bij hard optrekken, als gevolg van de gladheid van de riem.*

## **STOPPEN EN PARKEREN** **Antiblokkeersysteem (ABS)** **(UH125A/200A)**

Dit model is uitgerust met een antiblokkeersysteem (ABS) dat bedoeld is om blokkeren van de wielen te voorkomen tijdens hard remmen of tijdens remmen op een glad wegdek terwijl u recht vooruit rijdt.

Het ABS werkt wanneer het systeem waarneemt dat de wielen op het punt staan om te blokkeren. U voelt misschien dat de remhendel lichtjes pulseert wanneer het ABS werkt.

Alhoewel het ABS voorkomt dat de wielen blokkeren, moet u nog steeds voorzichtig zijn wanneer u in een bocht remt. Hard remmen tijdens het maken van een bocht kan slippen van het wiel en verlies van de macht over het stuur veroorzaken, of uw motorfiets nu wel of niet is uitgerust met ABS. Het ABS mag niet beschouwd worden als een excuus voor roekeloos rijden. Met het ABS kan niet gecompenseerd worden voor een slechte beoordeling van de verkeerssituatie, verkeerde remtechnieken of de noodzaak om snelheid te minderen bij het rijden over slechte wegen of bij ongunstige weersomstandigheden.

U moet altijd verstandig rijden en alert blijven.

Op normale geasfalteerde wegen is het mogelijk dat sommige rijders een iets kortere remafstand verkrijgen met conventionele remsystemen dan met het ABS.

*OPMERKING: In sommige situaties kan een motorfiets met ABS een langere remweg nodig hebben om te stoppen op een losse of ongelijkmatige ondergrond dan een gelijkwaardige motorfiets zonder ABS.*

## **⚠ WAARSCHUWING**

Onervaren rijders hebben de neiging te weinig gebruik te maken van de voorrem. Dit kan ertoe leiden dat uw remweg zeer lang wordt en kan resulteren in een botsing. Als u uitsluitend gebruik maakt van de voor- of achterrem, kan dit ertoe leiden dat u slipt of dat u de controle over de motorfiets verliest.

Gebruik de remmen gelijkmatig en tegelijkertijd.

## **⚠ WAARSCHUWING**

Remmen tijdens het maken van een bocht kan gevaarlijk zijn, of uw motorfiets nu wel of niet is uitgerust met ABS. Het ABS heeft geen controle over slippen van de wielen in zijwaartse richting, wat kan optreden wanneer u hard remt tijdens het maken van een bocht. Dit kan vervolgens resulteren in verlies van de macht over het stuur.

Rem voldoende af voordat u een bocht aansnijdt en vermijd remmen, behalve zacht remmen, tijdens het maken van de bocht.

## **⚠ WAARSCHUWING**

Ook bij het ABS kan het gevaarlijk zijn wanneer u de verkeerssituatie niet goed inschat. Het ABS kan niet compenseren voor slechte wegomstandigheden, een verkeerde beoordeling van de verkeerssituatie of een foutief gebruik van de remmen.

Vergeet niet dat het ABS u niet kan helpen bij een slechte beoordeling van de verkeerssituatie, verkeerde remtechnieken of de noodzaak om snelheid te minderen bij het rijden over slechte wegen of bij ongunstige weersomstandigheden. Neem de veiligheid in acht en rijd nooit sneller dan de omstandigheden toestaan.

## Werking van het ABS (UH125A/200A)

Het ABS werkt op basis van elektronische regeling van de remkracht. Een computer bewaakt de draaisnelheid van de wielen. Als de computer waarneemt dat een geremd wiel plotseling langzamer begint te draaien, hetgeen duidt op een neiging tot blokkeren, zal de computer de remkracht verminderen om te voorkomen dat het wiel blokkeert. Het ABS werkt automatisch, wat betekent dat er geen speciale remtechniek voor vereist is. U hoeft alleen de voorrem- en achterremhendel in te trekken overeenkomstig de hoeveelheid remkracht die vereist is, zonder dat u de remhendels pompend bedient. Het is normaal dat de remhendels een weinig pulseren wanneer het ABS in werking is.

Gebruik van niet aanbevolen banden kan het wieltoerental beïnvloeden waardoor de computer in de war raakt.

Het ABS werkt niet bij erg lage snelheden, minder dan 10 km/uur, en het systeem werkt ook niet wanneer de accu leeg is.

## Stoppen en parkeren

1. Draai de gasgreep helemaal van u af om het gas helemaal te sluiten.
2. Gebruik de voor- en achterrem gelijktijdig en in gelijke mate.

### **WAARSCHUWING**

**Onervaren rijders hebben de neiging te weinig gebruik te maken van de voorrem. Dit kan ertoe leiden dat uw remweg zeer lang wordt en kan resulteren in een botsing. Als u uitsluitend gebruik maakt van de voor- of achterrem, kan dit ertoe leiden dat u slipt of dat u de controle over de motorfiets verliest.**

**Trek beide remhendels gelijkmatig en tegelijkertijd in.**

### **WAARSCHUWING**

**Als u hard remt terwijl u een bocht neemt, kan dit ertoe leiden dat de wielen slippen en dat u de controle over de motorfiets verliest.**

**Rem voordat u de bocht aansnijdt.**

### **WAARSCHUWING**

**Als u hard remt op een natte, losse, ruwe of anderszins gladde ondergrond, kan dit ertoe leiden dat de wielen slippen en dat u de controle over de motorfiets verliest.**

**Rem licht en voorzichtig op een gladde of onregelmatige ondergrond.**

## **WAARSCHUWING**

Als u een ander voertuig te dicht volgt, kan dit leiden tot een botsing. Naarmate de snelheid van een voertuig toeneemt, wordt de remweg langer.

Zorg voor een veilige afstand tussen uw motorfiets en het voertuig voor u.

## **LET OP**

Wanneer u de motorfiets op een helling op de plaats houdt door het gas wat open te draaien, kan de koppeling van de motorfiets worden beschadigd.

Gebruik de remmen om de motorfiets op een helling op de plaats te houden.

3. Parkeer de motorfiets op een stevige, vlakke ondergrond waar deze niet kan omvallen.
4. Zet de motorfiets op de zijstandaard of de middenstandaard.
5. Draai de contactsleutel in de "OFF" stand om de motor af te zetten.
6. Draai de contactsleutel in de "LOCK" stand om het stuur te vergrendelen.
7. Neem de contactsleutel uit het contactslot.

### **OPMERKING:**

- *Als u de motorfiets tegen diefstal hebt beveiligd met een beugelslot, kettingslot of schijfremslot, vergeet dan niet eerst het slot los te maken voordat u de motorfiets verplaatst.*
- *Parkeer de motorfiets niet op plaatsen waar gras in aanraking komt met de motor.*

## **VOORZICHTIG**

U kunt zich ernstig branden aan een hete knaldemper. De knaldemper blijft ook een tijd nadat u de motor hebt afgezet nog zo heet dat u zich eraan kunt branden.

Parkeer de motorfiets op een plaats waar voetgangers of kinderen de knaldemper niet snel zullen aanraken.

## **LET OP**

Wanneer direct zonlicht door het windscherm of andere doorzichtige onderdelen van de motorfiets schijnt, kan dit soms leiden tot beschadigingen.

Parkeer de motorfiets in de schaduw of leg een hoes over de motorfiets.



# INSPECTIE EN ONDERHOUD

---

ONDERHOUDSSCHEMA .....	6-2
GEREEDSCHAP .....	6-6
SMERINGSPUNTEN .....	6-6
ACCU .....	6-7
BOUGIE .....	6-10
LUCHTFILTER .....	6-13
CONTROLLEREN VAN HET STATIONAIR TOERENTAL .....	6-16
SPELING VAN DE GASKABEL .....	6-16
KOELVENTILATORFILTER .....	6-17
MOTORKOELVLOEISTOF .....	6-18
MOTOROLIE .....	6-20
REMMEN .....	6-24
BANDEN .....	6-28
ZIJSTANDAARD/CONTACTCIRCUIT-BLOKKEERSCHAKELAAR .....	6-30
VERVANGEN VAN DE LAMPEN .....	6-31
ZEKERINGEN .....	6-38
KATALYSATOR .....	6-39

## INSPECTIE EN ONDERHOUD

### ONDERHOUDSSHEMA

Het schema geeft de intervallen aan, in kilometers en in maanden, tussen de periodieke onderhoudsbeurten. U dient aan het einde van elke periode de voorgeschreven inspecties, controles, smering en onderhoud uit te voeren. Als uw motorfiets onder zware omstandigheden wordt gebruikt, zoals wanneer voortdurend met vol gas gereden wordt, of wanneer de motorfiets gebruikt wordt in een stoffig klimaat, moet bepaald onderhoud vaker worden uitgevoerd om zeker te zijn van de betrouwbaarheid van de machine. Uw Suzuki-dealer kan u verdere aanbevelingen geven. De stuurinrichting, vering en wielen zijn zeer belangrijke onderdelen en hebben speciale zorg nodig. Voor een optimale veiligheid raden wij u aan deze onderdelen door een officiële Suzuki-dealer of een vakkundige monteur te laten nakijken.

### WAARSCHUWING

Verkeerd onderhoud of niet uitvoeren van het voorgeschreven onderhoud kan ongelukken veroorzaken.

Zorg dat uw motorfiets altijd in goede staat is. Vraag uw Suzuki-dealer of een vakkundig monteur om de onderhoudstaken te verrichten die met een sterretje (\*) zijn gemerkt. Als u zelf ervaring hebt met technisch onderhoud, kunt u de niet gemerkte onderhoudstaken verrichten aan de hand van de instructies in dit hoofdstuk. Als u niet zeker weet hoe u deze onderhoudstaken moet uitvoeren, dient u deze door uw Suzuki-dealer te laten uitvoeren.

### WAARSCHUWING

Uitlaatgassen bevatten koolmonoxide, een gevaarlijk gas dat nauwelijks waarneembaar is omdat het kleurloos en reukloos is. Het inademen van koolmonoxide kan zeer gevaarlijk of zelfs dodelijk zijn.

Start de motor niet en laat deze niet draaien in een ruimte met onvoldoende ventilatie.

## **LET OP**

Onderhoud aan elektrische onderdelen terwijl het contactslot in de stand "ON" staat kan beschadiging van de elektrische onderdelen veroorzaken als het elektrisch circuit wordt kortgesloten.

Schakel het contactslot eerst uit alvorens onderhoud aan elektrische onderdelen uit te voeren om beschadiging door kortsluiting te voorkomen.

## **LET OP**

Het gebruik van reserveonderdelen van slechte kwaliteit kan ertoe leiden dat de motorfiets sneller slijt en kan de levensduur van de motorfiets bekorten.

Gebruik uitsluitend originele Suzuki reserveonderdelen of gelijkwaardige onderdelen wanneer u onderdelen van uw voertuig vervangt.



*OPMERKING: Het ONDERHOUDSSHEMA schrijft de minimale voorwaarden voor onderhoud voor. Als u uw motorfiets onder veeleisende omstandigheden gebruikt, dient u de onderhoudstaken vaker uit te voeren dan staat aangegeven in het schema. Als u vragen hebt over de tijdsduur tussen de onderhoudsbeurten, raadpleegt u uw Suzuki-dealer of een bevoegde onderhoudsmonteur.*



## ONDERHOUDSSCHEMA

Interval: het interval wordt bepaald door het aantal maanden of de stand van de kilometerteller, afhankelijk van wat het eerst bereikt wordt.

### UH125/A

Onderdeel		Periode	2	12	24	36
		maanden	1000	4000	8000	12000
		km				
Luchtfilterelement (☞ 6-13)	Polyurethaan schuim element	Om de 3000 km schoonmaken				
	Ongewezen vezel-element	-	I	I	R	
Koelventilatorfilter		Om de 3000 km schoonmaken				
* Uitlaatpijpmoeren en knaldemper-bevestigingsbouten		T	T	T	T	
* Klepspeling		I	I	I	I	
Bougie (☞ 6-10)		-	I	R	I	
* Benzineslang		-	I	I	I	
Motorolie (☞ 6-20)		R	R	R	R	
Motoroliefilter (☞ 6-20)		R	-	R	-	
* Eindaandrijftandwielolie		-	-	I	-	
Speling van gaskabel (☞ 6-16)		I	I	I	I	
Koelventilatorfilter		-	I	I	I	
* Motorkoelvloeistof (☞ 6-18)	"SUZUKI SUPER LONG LIFE COOLANT" (Blauw)	Om de 48 maanden of 16000 km vernieuwen				
	"SUZUKI LONG LIFE COOLANT" (Groen) of een andere motorkoelvloeistof dan "SUZUKI LONG LIFE COOLANT" (Groen)	Om de 24 maanden of 8000 km vernieuwen				
Radiateurslang (☞ 6-19)		-	I	I	I	
* Aandrijfriem		-	I	I	R	
* Remmen (☞ 6-24)		I	I	I	I	
Remvloeistof (☞ 6-24)		-	I	I	I	
		* Om de 2 jaar vernieuwen				
Remslang (☞ 6-24)		-	I	I	I	
		* Om de 4 jaar vernieuwen				
Banden (☞ 6-28)		-	I	I	I	
* Stuurinrichting		I	-	I	-	
* Voorvork		-	-	I	-	
* Achtervering (☞ 2-22)		-	-	I	-	
* Bouten en moeren van het frame		T	T	T	T	
Smering		Om de 1000 km schoonmaken				

**OPMERKING:** I = Inspecteren en schoonmaken, afstellen, vernieuwen of smeren naar vereist, R = Vervangen, T = Aandraaien

## UH200/A

Onderdeel		Periode	2	12	24	36
		maanden	1000	5000	10000	15000
		km				
Luchtfilteerelement (☞ 6-13)	Polyurethaan schuim element	Om de 3000 km schoonmaken				
	Ongewezen vezel-element	-	I	I	R	
Koelventilatorfilter		Om de 3000 km schoonmaken				
* Uitlaatpijpmoeren en knaldemper-bevestigingsbouten		T	T	T	T	
* Klepspeling		I	I	I	I	
Bougie (☞ 6-10)		-	I	R	I	
* Benzineslang		-	I	I	I	
Motorolie (☞ 6-20)		R	R	R	R	
Motoroliefilter (☞ 6-20)		R	-	R	-	
* Eind aandrijftandwielolie		-	-	I	-	
Speling van gaskabel (☞ 6-16)		I	I	I	I	
Koelventilatorfilter		-	I	I	I	
* Motor koelvloeistof (☞ 6-18)	"SUZUKI SUPER LONG LIFE COOLANT" (Blauw)	Om de 48 maanden of 20000 km vernieuwen				
	"SUZUKI LONG LIFE COOLANT" (Groen) of een andere motor koelvloeistof dan "SUZUKI LONG LIFE COOLANT" (Groen)	Om de 24 maanden of 10000 km vernieuwen				
Radiateurslang (☞ 6-19)		-	I	I	I	
* Aandrijfriem		-	I	I	R	
* Remmen (☞ 6-24)		I	I	I	I	
Remvloeistof (☞ 6-24)		-	I	I	I	
		* Om de 2 jaar vernieuwen				
Remslang (☞ 6-24)		-	I	I	I	
		* Om de 4 jaar vernieuwen				
Banden (☞ 6-28)		-	I	I	I	
* Stuurinrichting		I	-	I	-	
* Voorvork		-	-	I	-	
* Achtervering (☞ 2-22)		-	-	I	-	
* Bouten en moeren van het frame		T	T	T	T	
Smering		Om de 1000 km schoonmaken				

**OPMERKING:** I = Inspecteren en schoonmaken, afstellen, vernieuwen of smeren naar vereist, R = Vervangen, T = Aandraaien

## GEREEDSCHAP

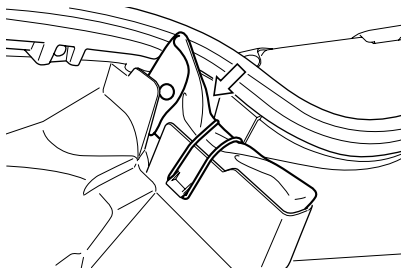

Er is een gereedschapsset bijgeleverd die zich onder het zadel bevindt.

## SMERINGSPUNTEN

Juiste smering is belangrijk voor een soepel gebruik en lange levensduur van ieder werkend onderdeel van uw motorfiets en ook voor veilig rijden. Het is een goede gewoonte om de motor te smeren na een lange stevige rit en als de motor nat is geworden in de regen of na het wassen. De belangrijkste smeringspunten zijn hierna aangegeven.

### **LET OP**

**Smeren van de elektrische schakelaars kan resulteren in beschadiging van de schakelaars.**

**Smeer geen vet of olie op de elektrische schakelaars.**

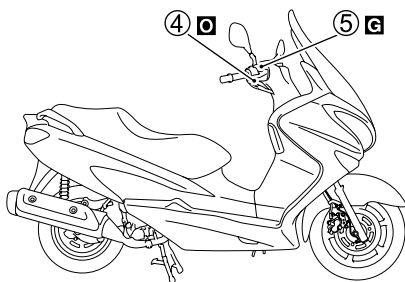
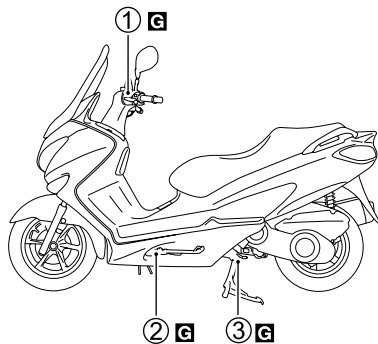

**O** .... Motorolie  
**G** .... Vet

- ① .... Draaipunt achterremhendel
- ② .... Draaipunt en veerhaak van zijstandaard
- ③ .... Draaipunt en veerhaak van middenstandaard
- ④ .... Gaskabel
- ⑤ .... Draaipunt voorremhendel

## ACCU

De accu bevindt zich onder de treeplank. Dit is een gesloten-type accu, dus u hoeft het peil en soortelijk gewicht van de elektrolyt niet te controleren. Vraag wel aan uw dealer om de spanningstoestand regelmatig te controleren.

De standaard laadstroom is  $0,9 \text{ A} \times 5$  tot 10 uur en de maximale laadstroom is  $4 \text{ A} \times 1$  uur.

### **WAARSCHUWING**

Accuklemmen, aansluitingen en bijbehorende delen en accessoires kunnen lood en loodverbindingen bevatten. Als er lood in uw bloed komt, is dat schadelijk voor uw gezondheid.

Was uw handen na het werken met onderdelen die lood bevatten.

### **WAARSCHUWING**

Verdund zwavelzuur van de accu kan blindheid of ernstige brandwonden veroorzaken.

Gebruik de juiste oogbescherming en handschoenen wanneer u dichtbij de accu aan het werk bent. Spoel uw ogen of lichaam overvloedig met water en roep meteen de hulp van een arts in wanneer de betreffende lichaamsdelen in contact komen met zwavelzuur. Houd accu's buiten het bereik van kinderen.

### **WAARSCHUWING**

Waterstofgas dat wordt geproduceerd door een accu kan ontploffen als het wordt blootgesteld aan vuur of vonken.

Houd vuur en vonken uit de buurt van de accu. Rook nooit wanneer u dichtbij de accu aan het werk bent.

### **LET OP**

Als u de maximale laadstroom voor de accu overschrijdt, kan dit de levensduur verkorten.

Overschrijd nooit de maximale laadstroom van de accu.

### **WAARSCHUWING**

Wanneer de accu met een droge doek wordt afgeveegd, kan er als gevolg van statische elektriciteit een vonk ontstaan wat kan resulteren in brand.

Veeg de accu met een vochtige doek af om opbouw van statische elektriciteit te voorkomen.

## VERWIJDEREN VAN DE ACCU

Ga als volgt te werk om de accu te verwijderen:

1. Zet de motorfiets op de middenstandaard.

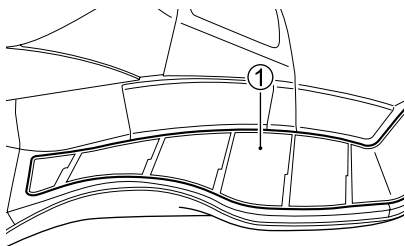

2. Verwijder de treeplankafdekking (1).

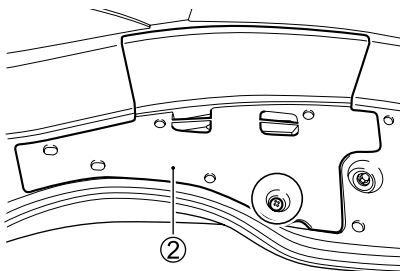

3. Verwijder de schroef en de afdekking (2).

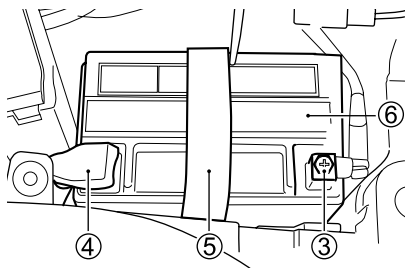

4. Maak de negatieve (-) accuklem (3) los.
5. Verwijder de kap. Maak de positieve (+) accuklem (4) los.
6. Verwijder de band (5).
7. Verwijder de accu (6).

Monteren van de accu:

1. Monteer de accu in de omgekeerde volgorde van het verwijderen.
2. Maak de accuklemmen stevig vast.

## **⚠ WAARSCHUWING**

Accu's bevatten giftige stoffen waaronder zwavelzuur en lood. Deze stoffen zijn schadelijk voor uw gezondheid en ook voor het milieu.

Een versleten accu moet worden ingeleverd of verwerkt via de plaatselijke wettelijke voorschriften en mag in geen geval met het huisvuil worden weggegooid. Let op dat u de accu niet kantelt wanneer u die van de motorfiets verwijdert. Anders zou er zwavelzuur uit kunnen lopen, hetgeen brandwonden kan veroorzaken.

## **LET OP**

Als u de accukabels op de verkeerde polen aansluit, kunnen het oplaadsysteem en de accu worden beschadigd.

De rode accukabel dient te worden aangesloten op de positieve (+) accupool en de zwarte (of zwart met een wit streepje) accukabel dient te worden aangesloten op de negatieve (-) accupool.

### **OPMERKING:**

- Kies voor het vervangen van de accu hetzelfde type MF-accu.
- Wanneer u de motorfiets een tijd lang niet gebruikt, dient u toch maandelijks de accu bij te laden.



Het symbool van een doorgestreepte afvalcontainer (A) op het acculabel betekent dat de versleten accu niet met het normale huisvuil mag worden meegegeven.

Het scheikundige symbool "Pb" (B) duidt erop dat de accu meer dan 0,004% lood bevat.

Door de versleten accu op de juiste wijze weg te doen of te recyclen, voorkomt u een mogelijke schadelijke invloed op het milieu en de gezondheid, wat zou kunnen resulteren wanneer de accu op de verkeerde manier wordt weggedaan. Door materialen te recyclen wordt verspilling van waardevolle grondstoffen voorkomen. Neem contact op met uw Suzuki-dealer voor verdere informatie over het wegdoen of recyclen van een versleten accu.

## BOUGIE

### Verwijderen

Ga als volgt te werk om de bougie te verwijderen:

1. Open het zadel.

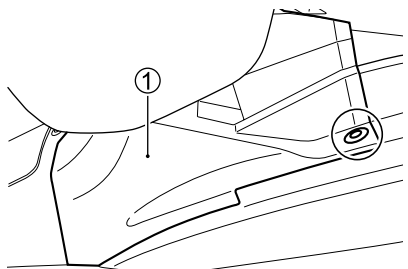
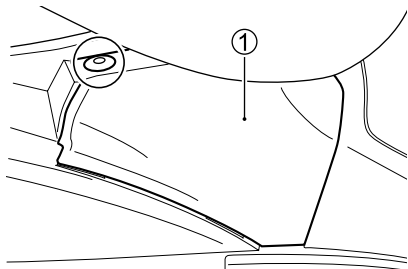

2. Verwijder de bevestigingsdelen en het motoronderhoudsdeksel ①.

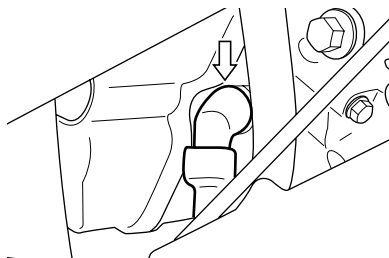

3. Verwijder de bougiekap.

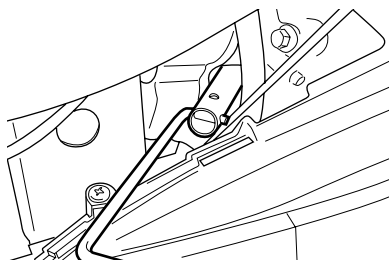

4. Verwijder de bougie met een bougiesleutel.

### **▲ VOORZICHTIG**

**U kunt zich verbranden aan een hete radiator en een hete motor.**

**Wacht totdat de radiator en de motor voldoende zijn afgekoeld en u deze met blote handen kunt aanraken voordat u met de werkzaamheden begint.**

## Bougie-Inspectie UH125/A

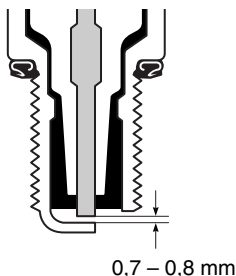

## UH200/A

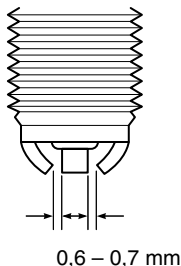

Verwijder de koolaanslag van de bougie met een bougie reinigingsapparaat. Stel de elektrodenafstand af op 0,7 - 0,8 mm of 0,6 - 0,7 mm met behulp van een voelermaatje. De bougie dient regelmatig te worden vervangen.

Controleer tijdens het schoonmaken van de bougie tevens de kleur van de porseleinen neus. De kleur geeft aan of de standaardbougie wel of niet geschikt is voor uw manier van gebruik van de motorfiets. Een geschikte bougie is lichtbruin of geelbruin van kleur. Een bougie die er erg wit of glazig uitziet, is onder het rijden te heet geworden. In dat geval raden wij u aan een bougie met een lagere warmtegraad te gebruiken.

## Beschikbare bougies

### **LET OP**

Het is mogelijk dat een onjuiste bougie niet goed past of een onjuiste warmtegraad heeft voor uw motor. Dit kan ernstige schade aan de motor veroorzaken die mogelijk niet onder de garantie valt.

Gebruik een van de aangegeven bougies of een gelijkwaardige bougie. Raadpleeg uw Suzuki-dealer als u niet zeker weet welke bougie de juiste is voor uw gebruik van de motorfiets.



**UH125/A**

NGK	DENSO	OPMERKINGEN
CR7E	U22ESR-N	Standaard
CR8E CR9E	U24ESR-N U27ESR-N	Als de standaard-bougie erg wit is of glazig uitziet, deze bougie gebruiken.

**UH200/A**

NGK	DENSO	OPMERKINGEN
CR7EK	U22ETR	Standaard
CR8EK CR9EK	U24ETR U27ETR	Als de standaard-bougie erg wit is of glazig uitziet, deze bougie gebruiken.

*OPMERKING: Deze motorfiets maakt gebruik van een ontstoorde bougie om storing in de elektronische onderdelen te voorkomen. Wanneer een verkeerde bougie wordt gebruikt, kan dit resulteren in elektronische storing in het ontstekingsstelsel van de motorfiets, met verminderde prestaties van de motorfiets als gevolg. Gebruik uitsluitend de aanbevolen bougies.*

**Monteren****LET OP**

Als u de bougie verkeerd aanbrengt, kan dit schade aan uw motorfiets veroorzaken. Een bougie met een verkeerde schroefdraad of een bougie die te strak is aangehaald, beschadigt de aluminium schroefdraad van de cilinderkop.

Draai de bougie voorzichtig met de hand vast in de schroefdraad. Als u een nieuwe bougie monteert, draait u deze met een sleutel ongeveer 1/2 slag voorbij aan de handvaste positie. Als u een gebruikte bougie monteert, draait u deze met een sleutel ongeveer 1/8 slag voorbij aan de handvaste positie.

**LET OP**

Vuil kan schade aan de bewegende delen van uw motor toebrengen wanneer het door een open bougiegat de motor binnendringt.

Dek het bougiegat af zodra u de bougie hebt verwijderd.

## LUCHTFILTER

Als het luchtfilterelement met stof verstopt raakt, zal de luchtinvoer naar de motor grotere weerstand ondervinden, waardoor het vermogen van de motor afneemt en het benzineverbruik toeneemt. Als u de motorfiets onder normale, niet al te zware omstandigheden gebruikt, hoeft u het luchtfilter enkel op de voorgeschreven tijdstippen schoon te maken. Als u in stoffige, natte of modderige omstandigheden rijdt, moet u de luchtfilterelementen veel vaker inspecteren. Gebruik de volgende procedure om de elementen te verwijderen en te inspecteren.

### WAARSCHUWING

Het is gevaarlijk om de motor te laten draaien wanneer de luchtfilterelementen niet zijn aangebracht. Er zou een vlam vanaf de motor naar het luchtinlaathuis kunnen overslaan, zonder dat de luchtfilterelementen deze tegenhouden. Bovendien kan de motor ernstig beschadigd raken als er vuil in de motor terechtkomt als gevolg van het draaien van de motor zonder aangebrachte luchtfilterelementen.

Laat de motor nooit draaien wanneer de luchtfilterelementen niet zijn aangebracht.

## LET OP

Indien de luchtfilterelementen niet regelmatig worden geïnspecteerd wanneer de motorfiets in stoffige, natte of modderige omstandigheden wordt gebruikt, kan er schade aan uw motorfiets ontstaan. De luchtfilterelementen kunnen bij deze omstandigheden verstopt raken, met beschadiging van de motor tot gevolg.

Inspecteer altijd de luchtfilterelementen na het rijden in extreme omstandigheden. Reinig of vervang de elementen indien vereist. Reinig de luchtfilterelementen en de binnenkant van het luchtfilterhuis onmiddellijk wanneer er water in het luchtfilterhuis terechtkomt.

Volg de onderstaande procedure om de luchtfilterelementen te verwijderen.

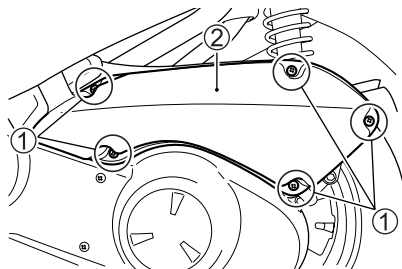

1. Verwijder de schroeven ① en het luchtfilterdeksel ②.

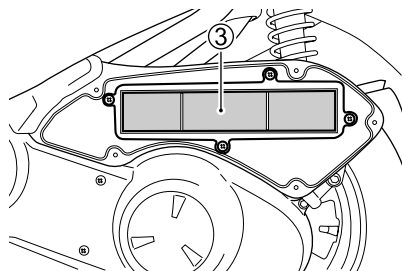

2. Verwijder de luchtfiltereenheid ③.

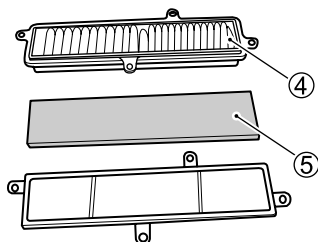

3. Inspecteer de toestand van de luchtfilterelementen. Vervang het vezelement ④ regelmatig. Reinig het polyurethaanschuimelement ⑤ regelmatig, zoals beschreven in het hoofdstuk Reinigen van het polyurethaanschuimelement.

## LET OP

Perslucht kan het luchtfilterelement beschadigen.

Blaas het luchtfilterelement niet met perslucht schoon.

4. Monteer het schoongemaakte of nieuwe luchtfilterelement in de omgekeerde volgorde van het verwijderen. Zorg dat de elementen correct aangebracht zijn en goed afdichten.

## LET OP

Een scheur in het luchtfilterelement leidt ertoe dat vuil de motor kan binnendringen. Dit kan de motor beschadigen.

Vervang het luchtfilterelement door een nieuw als het gescheurd is. Inspecteer het luchtfilterelement zorgvuldig op scheurtjes tijdens het reinigen van het element.

## LET OP

Als u het luchtfilterelement niet op de juiste wijze plaatst, kan dit ertoe leiden dat er vuil langs het element gaat. Dit veroorzaakt schade aan de motor.

Zorg ervoor dat u het luchtfilterelement op de juiste wijze plaatst.

*OPMERKING: Let op dat u bij het wassen van de motorfiets geen water op het luchtfilterhuis sproeit.*

## Reinigen van het polyurethaan-schuimelement

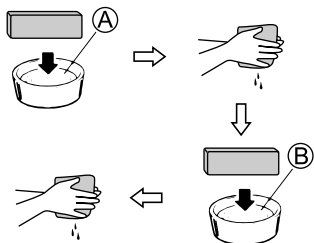

Was het element als volgt:

1. Vul een geschikte bak met een niet ontvlambaar oplosmiddel (A). Dompel het element in het oplosmiddel en maak het schoon.
2. Pers het oplosmiddel uit het schoongemaakte element door het element tussen de palmen van uw handen te drukken. Wring het element niet uit, want dat kan resulteren in scheuren.
3. Dompel het element in motorolie (B) en druk de olie uit het element totdat dit slechts licht met olie is bevochtigd.

## ⚠ WAARSCHUWING

Nieuwe en afgewerkte olie en oplosmiddel kunnen gevaarlijk zijn. Wanneer kinderen of huisdieren per ongeluk nieuwe of afgewerkte olie of oplosmiddel binnen krijgen, kan dit ernstige gezondheidsproblemen veroorzaken. Herhaaldelijk en langdurig contact met afgewerkte motorolie kan huidkanker veroorzaken. Kortstondige aanraking met afgewerkte olie of oplosmiddel kan huidirritatie veroorzaken.

- Houd nieuwe en afgewerkte olie en oplosmiddel altijd buiten het bereik van kinderen en huisdieren.
- Draag kleding met lange mouwen en waterdichte handschoenen.
- Spoel met zeep als olie of oplosmiddel in aanraking komt met de huid.

*OPMERKING: Recycle afgewerkte olie of oplosmiddel of ruim het op de juiste manier op.*

## Luchtfilter-aftapplug

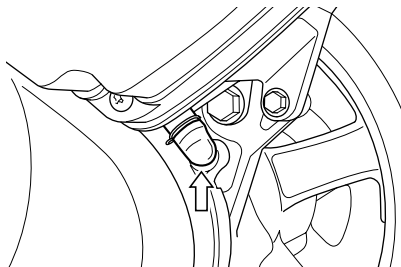

Verwijder de plug en laat het water en de olie weglopen bij de periodieke onderhoudsbeurten.

## CONTROLLEREN VAN HET STATIONAIR TOERENTAL

Controleer het stationair toerental. Het stationair toerental moet 1700 – 1900 t/min zijn wanneer de motor warm is.

*OPMERKING: Als het stationair toerental niet binnen het voorgeschreven bereik is, ga dan naar uw Suzuki-dealer of een bevoegde monteur om de motorfiets te laten nakijken en repareren.*

## SPELING VAN DE GASKABEL

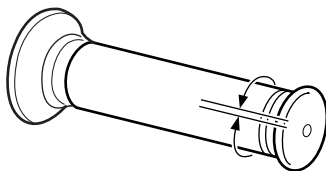
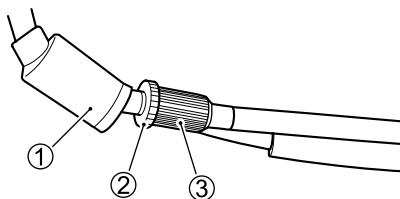

2,0 – 4,0 mm

Afstellen van de kabelspeling:

1. Schuif de stofhuls ①.
2. Draai de borgmoer ② los.
3. Draai de afsteller ③ tot er 2,0 – 4,0 mm speling is bij de gasgreep.
4. Draai de borgmoer ② vast.
5. Monteer de stofhuls ①.

### **⚠ WAARSCHUWING**

Als de speling van de gaskabel niet juist is afgesteld, kan dit ertoe leiden dat het toerental plotseling toeneemt wanneer u aan het stuur draait. Hierdoor kunt u de macht over het stuur verliezen, met kans op ongelukken.

Stel de speling van de gaskabel zo af dat het stationair toerental niet toeneemt wanneer u het stuur beweegt.

## Stofhulzen van gaskabel

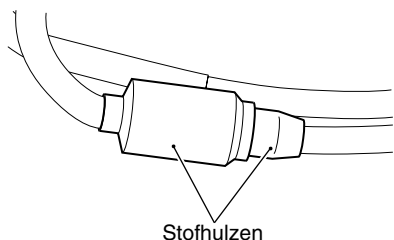

De gaskabel heeft stofhulzen. Controleer dat de stofhulzen stevig gemonteerd zijn. Bij het wassen de stofhulzen niet rechtstreeks met water in contact laten komen. Gebruik een natte doek om vuil van de stofhulzen te verwijderen wanneer deze verontreinigd zijn.

## KOELVENTILATORFILTER

Het koelventilatorfilter bevindt zich aan de linkerkant van het motorcarter. Maak het koelventilatorfilter elke 3000 km schoon. Zie het hoofdstuk LUCHTFILTER voor verdere informatie.

Volg de onderstaande aanwijzingen om het koelventilatorfilter te verwijderen.

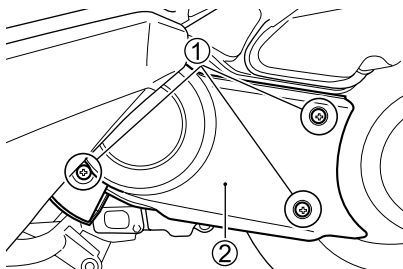

1. Verwijder de schroeven ① en de afdekking ②.

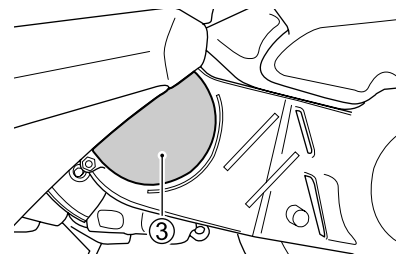

2. Verwijder het koelventilatorfilter ③.

# MOTORKOELVLOEISTOF

## KOELVLOEISTOFPEIL

### **⚠ WAARSCHUWING**

Motorkoelvloeistof is schadelijk en mogelijk zelfs fataal wanneer deze wordt gedronken of de dampen ervan worden ingeademd. De vloeistof kan giftig zijn voor dieren.

Drink geen antivries of koelvloeistofoplossing. Indien de vloeistof per ongeluk wordt gedronken, moet u geen braakneigingen opwekken. Neem onmiddellijk contact op met een vergiftiging-informatiecentrum of een arts. Vermijd inademen van nevel of hete dampen. Indien dit toch gebeurt, moet u frisse lucht inademen. Als koelvloeistof in uw ogen terecht komt, moet u de ogen overvloedig met water spoelen en de hulp van een arts inroepen. Was uw handen grondig na het werken met remvloeistof. Buiten het bereik van kinderen en dieren houden.

#### **OPMERKING:**

- *Controleer het koelvloeistofpeil wanneer de motor koud is.*
- *Als het koelvloeistofreservoir leeg is, controleert u dan de hoeveelheid koelvloeistof in de radiator.*

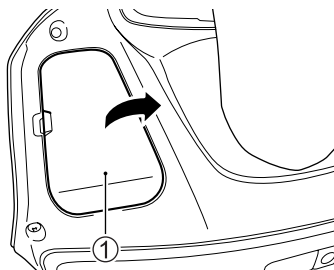

1. Verwijder het koelvloeistofonderhoudsdeksel ①.

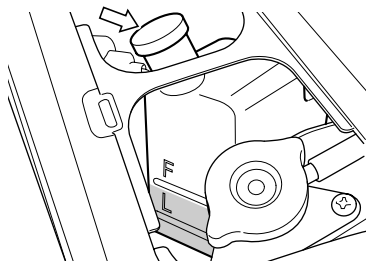

2. De koelvloeistof moet altijd tussen de "F" (FULL) en "L" (LOW) niveaustreepjes op het expansiereservoir staan. Inspecteer het peil telkens voordat u gaat rijden en let erop dat de motorfiets verticaal staat. Als de koelvloeistof beneden het "L" niveaustreepje staat, dient u het voorgeschreven koelvloeistofmengsel bij te vullen totdat de vloeistof tot het "F" streepje reikt.

## **WAARSCHUWING**

Als u de radiateurdop opent terwijl de motor warm is, kunt u brandwonden oplopen als gevolg van de hete vloeistof of stoom die naar buiten spuit.

Wacht totdat de motor voldoende is afgekoeld voordat u de radiateurdop opendraait.

*OPMERKING: Als u alleen water toevoegt, verdunt u de koelvloeistof en neemt de werking van de koelvloeistof af. Voeg uitsluitend de voorgeschreven koelvloeistof toe.*

## **VERVERSEN VAN DE KOELVLOEISTOF**

De koelvloeistof moet regelmatig worden verversd.

*OPMERKING: Er zal ongeveer 1600 ml koelvloeistof nodig zijn om de radiator en het expansiereservoir te vullen.*

## **INSPECTEREN VAN DE RADIATEURSLANGEN**

Inspecteer de radiateurslangen op barsten, beschadiging of lekkage van koelvloeistof. Ga naar uw Suzuki-dealer om een radiateurslang te laten vervangen als er defecten worden vastgesteld.



## MOTOROLIE

De levensduur van uw motor wordt in belangrijke mate bepaald door de kwaliteit van de motorolie en de frequentie waarmee de olie verversd wordt. Het dagelijks controleren van het oliepeil en het periodiek ververset van de olie behoren tot de belangrijkste onderhoudspunten.

### CONTROLLEREN VAN HET MOTOROLIEPEIL

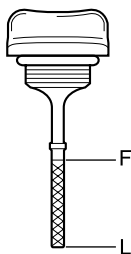

Controleer het motoroliepeil met behulp van de peilstok. De peilstok komt samen met de olievuldop naar buiten, zoals afgebeeld. Het oliepeil op de peilstok moet tussen de "L" (laag) en "F" (vol) streepjes staan.

Het oliepeil moet onder de volgende omstandigheden worden gecontroleerd:

1. Zet de motorfiets op de middenstandaard.
2. Start de motor en laat deze drie minuten stationair draaien. Als de motor koud is, moet u deze voldoende laten opwarmen.
3. Zet de motor af en wacht ongeveer drie minuten.
4. Verwijder de oliepeilstok en maak die schoon.

5. Steek de oliepeilstok in het olievulgat. De schroefdraad van de olievuldop wordt niet naar binnen gedraaid maar raakt enkel de bovenrand van het olievulgat.
6. Trek de oliepeilstok uit en controleer het oliepeil.
7. Breng de oliepeilstok weer aan.

## LET OP

Zowel te weinig als te veel olie kan beschadiging van de motor veroorzaken.

Parkeer de motorfiets op een vlakke, horizontale ondergrond. Controleer het motoroliepeil met behulp van de peilstok telkens voordat u het voertuig gebruikt. Zorg dat het oliepeil altijd boven het "L" (laag) streepje is en onder het "F" (vol) streepje.

*OPMERKING: Schroef de oliepeilstok niet in bij het controleren van het motoroliepeil.*

## VERVERSEN VAN DE MOTOROLIE EN VERVANGEN VAN HET OLIE- FILTER

Ververs de motorolie en vervang het oliefilter op de voorgeschreven tijdstippen. De olie moet worden ververst wanneer de motor warm is, zodat alle olie van de motor wordt afgetapt. Ga als volgt te werk:

1. Zet de motorfiets op de middenstandaard.

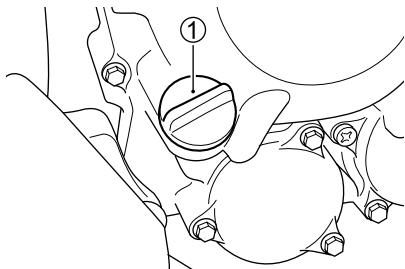

2. Verwijder de olievuldop ①.

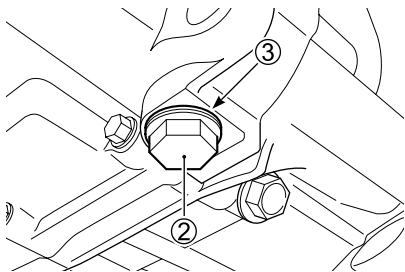

3. Verwijder de aftapplug ② en de pakking ③ uit de onderkant van de motor en laat de olie in een opvangbak lopen.

## ▲ VOORZICHTIG

Hete motorolie en uitlaatpijpen kunnen brandwonden veroorzaken.

Wacht totdat de aftapplug en de uitlaatpijpen voldoende zijn afgekoeld zodat deze met blote handen kunnen worden aangeraakt, voordat u de olie aftapt.

## ▲ VOORZICHTIG

U kunt zich verbranden aan een hete knaldemper. De knaldemper blijft ook een tijd nadat u de motor hebt afgezet nog zo heet dat u zich eraan kunt verbranden.

Wacht totdat de knaldemper is afgekoeld om brandwonden te voorkomen.

## **▲ WAARSCHUWING**

Wanneer kinderen of huisdieren per ongeluk nieuwe of afgewerkte olie binnen krijgen, kan dit ernstige gezondheidsproblemen veroorzaken. Herhaaldelijk en langdurig contact met afgewerkte motorolie kan huidkanker veroorzaken. Kortstondige aanraking met olie kan huidirritatie veroorzaken.

Houd nieuwe en afgewerkte olie en gebruikte oliefilters altijd buiten het bereik van kinderen en huisdieren. Om eventueel contact met afgewerkte olie tot een minimum te beperken, moet u kleding met lange mouwen dragen en ook handschoenen die geen vloeistof doorlaten (zoals afwashandschoenen) wanneer u de olie ververst. Als er olie op uw huid terecht komt, was dan de betreffende plaats grondig met zeep en water. Kleding of doeken waarop olie terecht is gekomen, moeten in de was worden gedaan. Recycle afgewerkte olie of gebruikte filters of ruim deze op de juiste manier op.

*OPMERKING: Recycle afgewerkte olie of ruim deze op de juiste manier op.*

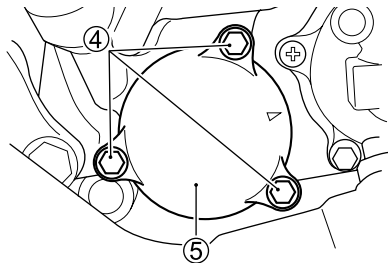

4. Verwijder de bouten ④ waarmee de filterkap ⑤ is bevestigd.

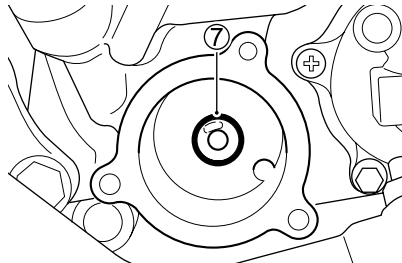
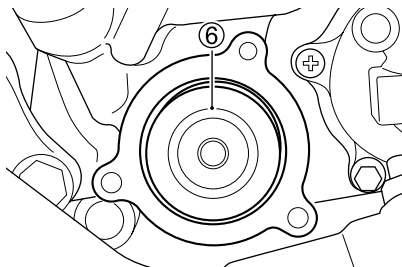

5. Vervang het oliefilter ⑥ en de "O" ring ⑦ door een nieuwe.

## LET OP

Gebruik van een oliefilter van een ander dan het juiste ontwerp kan de motor van uw motorfiets beschadigen.

Gebruik een origineel Suzuki oliefilter of een gelijkwaardig filter dat ontworpen is voor uw motorfiets.

## LET OP

Als het nieuwe filterelement niet juist wordt aangebracht, kan dit schade aan de motor veroorzaken. Er zal geen olie stromen als het filterelement verkeerd om wordt aangebracht.

Steek het open uiteinde van het nieuwe filterelement in de motor.

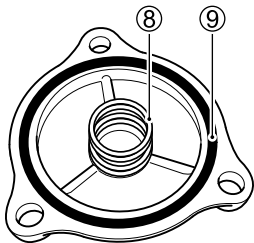

6. Voordat u de oliefilterkap monteert, controleert u eerst of de filterveer ⑧ en de "O" ring ⑨ juist zijn aangebracht.

*OPMERKING: Gebruik een nieuwe "O" ring telkens wanneer het filterelement wordt vervangen.*

7. Monteer de oliefilterkap en draai de bouten zorgvuldig vast, maar haal ze niet te strak aan.
8. Vervang de pakking ③ door een nieuwe. Monteer de aftapplug ② en de pakking ③. Draai de aftapplug met een momentsleutel stevig vast. Giet verse olie in de vulopening. Er is ongeveer 1300 ml olie vereist.

Aanhaalkoppel van aftapplug:  
23 N·m (2,3 kgf·m)

*OPMERKING: Er is ongeveer 1200 ml olie vereist wanneer enkel de olie wordt ververs.*

## LET OP

Wanneer u olie gebruikt die niet voldoet aan de specificaties van Suzuki, kan dit schade aan de motor veroorzaken.

Gebruik alleen de olie die wordt voorgeschreven in het hoofdstuk **AANBEVOLEN BENZINE, MOTOROLIE EN KOELVLOEISTOF.**

9. Draai de olievuldop vast.
10. Start de motor en laat deze drie minuten stationair draaien.
11. Controleer het oliepeil overeenkomstig de aanwijzingen onder controleren van het oliepeil.

*OPMERKING: Controleer of er geen olie lekt bij de oliefilterkap.*

## REMMEN

Deze motorfiets is voor en achter uitgerust met schijfremmen. Een juist werkend remsysteem is van vitaal belang voor veilig rijden. Voer de reminspecties op de voorgeschreven tijdstippen uit.

## REMSYSTEEM

### ⚠ WAARSCHUWING

Als u de remmen niet controleert en op de juiste wijze onderhoudt, neemt de kans dat u een ongeluk krijgt toe.

Controleer vooral de remmen voor elke rit, zoals beschreven in het hoofdstuk **CONTROLE VÓÓR HET RIJDEN**. Onderhoud de remmen zoals beschreven in het **ONDERHOUDSSHEMA**.

Controleer het remsysteem dagelijks op de volgende punten:

- Controleer het vloeistofpeil in de reservoirs.
- Controleer het voor- en achterremsysteem op sporen van vloeistoflekkage.
- Controleer de remslang op lekkages en scheurtjes.
- De remhendels moeten altijd de vereiste slag hebben en stevig bevestigd zijn.
- Controleer de slijtage van de remblokken.

## INSPECTEREN VAN DE REMSLANGEN

Inspecteer de remslangen en de slangverbindingen op barsten, beschadiging of lekkage van remvloeistof. Ga naar uw Suzuki-dealer om een remslang te laten vervangen als er defecten worden vastgesteld.

## REMVLOEISTOF

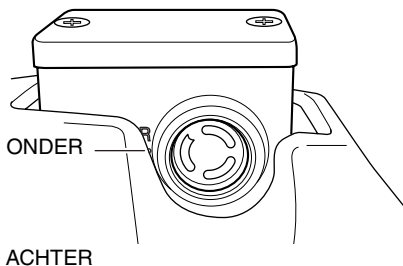
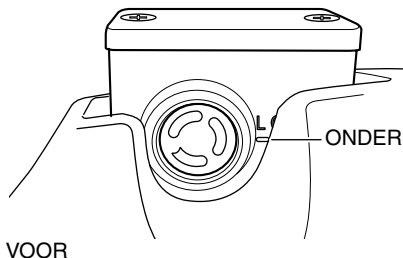

Controleer regelmatig het peil van de remvloeistof in het voor- en achterremreservoir. Als het peil in een van de reservoirs beneden het onderste streepje staat, dient u te controleren of er sprake is van slijtage van de remblokken of lekkage.

## **▲ WAARSCHUWING**

Remvloeistof neemt geleidelijk vocht op via de remslangen. Remvloeistof met een hoog watergehalte heeft een lager kookpunt en kan een defect van het remsysteem (inclusief ABS) veroorzaken als gevolg van corrosie van de remonderdelen. Kokende remvloeistof of een defect van het remsysteem (inclusief ABS) kan resulteren in een ongeluk.

Ververs de remvloeistof elke twee jaar om een goede remprestatie te behouden.

## **▲ WAARSCHUWING**

Bij gebruik van een andere vloeistof dan DOT4 remvloeistof uit een afgesloten blik kan het remsysteem beschadigd raken wat kan leiden tot een ongeluk.

Maak de vuldop schoon voordat u die verwijdert. Gebruik uitsluitend DOT4 remvloeistof uit een afgesloten blik. Gebruik en meng nooit verschillende soorten remvloeistof.

## **▲ WAARSCHUWING**

Remvloeistof is schadelijk en mogelijk zelfs fataal wanneer deze wordt gedronken en veroorzaakt ook letsel wanneer deze in contact komt met de ogen of de huid. De vloeistof kan giftig zijn voor dieren.

Indien er per ongeluk remvloeistof wordt ingeslikt, moet u geen braakneigingen opwekken. Neem onmiddellijk contact op met een vergiftiging-informatiecentrum of een arts. Als remvloeistof in uw ogen terecht komt, moet u de ogen overvloedig met water spoelen en de hulp van een arts inroepen. Was uw handen grondig na het werken met remvloeistof. Buiten het bereik van kinderen en dieren houden.

## **LET OP**

Gemorste remvloeistof kan schade toebrengen aan gelakte oppervlakken en plastic onderdelen.

Zorg ervoor dat u geen remvloeistof morst bij het vullen van het remvloeistofreservoir. Veeg gemorste remvloeistof onmiddellijk op.

## REMBLOKKEN

VOOR

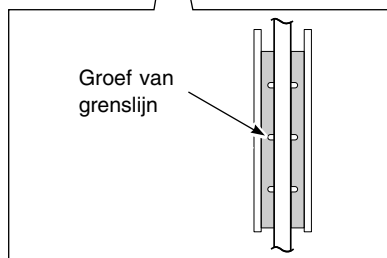
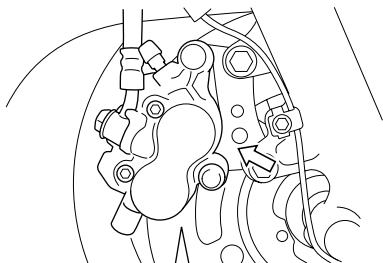

ACHTER

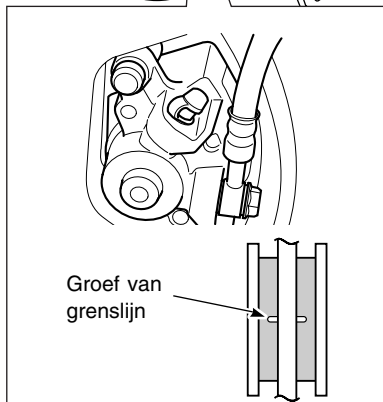
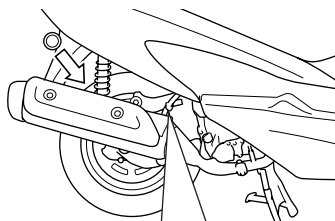

Controleer de voorste en achterste remblokken door na te gaan of het frictiemateriaal tot voorbij de slijtagegrens is versleten. Als een voorste of achterste remblok tot voorbij de slijtagegrens is versleten, moeten beide voorste of beide achterste remblokken door een officiële Suzuki-dealer of een vakkundige monteur vernieuwd worden.

*OPMERKING: Na het vervangen van zowel de voorste als de achterste remblokken moet u enkele keren met de remhendel pompen. Dit zal de remblokken in hun correcte positie drukken.*

## **WAARSCHUWING**

Als u de remblokken niet controleert en op de juiste wijze onderhoudt, neemt de kans dat u een ongeluk krijgt toe.

Ga naar uw Suzuki-dealer als de remblokken vervangen moeten worden. Controleer en onderhoud de remblokken zoals voorgeschreven.

## **WAARSCHUWING**

Als u na reparatie aan het remsysteem of vervangen van de remblokken wegrijdt met deze motorfiets zonder eerst de remhendel even te pompen, kan de remwerking minder effectief zijn, waardoor ongelukken kunnen ontstaan.

Bedien na reparatie aan het remsysteem of vervangen van de remblokken en voor het wegrijden de remhendel enkele malen pomp tot de remblokken tegen de remschijven aan zijn gedrukt en de juiste hendelslag en stijfheid zijn verkregen.

*OPMERKING: Trek de remhendel niet aan wanneer de remblokken niet op hun plaats zitten. De zuigers kunnen slechts met moeite weer in de uitgangsstand teruggezet worden en er kan hierbij vloeistoflekkage optreden.*

## **WAARSCHUWING**

Vervangen van slechts een van de twee remblokken kan leiden tot ongelijkmatig remmen, met een verhoogde kans op ongelukken.

Vervang altijd beide remblokken tegelijk.



## BANDEN

### WAARSCHUWING

De banden van uw motorfiets vormen de allesbepalende verbinding tussen uw motorfiets en de weg. Als u de onderstaande voorzorgen veronachtzaamt, kan dat ongelukken geven door problemen met de banden.

- Controleer voor elke rit de toestand en spanning van de banden en breng de bandenspanning zonodig op peil.
- Overbelast uw motorfiets niet.
- Vervang een band zodra deze tot op de slijtagegrens is versleten of zodra deze beschadigingen vertoont zoals scheuren of barsten.
- Gebruik altijd de maat en het type banden dat in deze handleiding wordt voorgeschreven.
- Lees dit hoofdstuk van de handleiding zorgvuldig door.

### WAARSCHUWING

Als u de banden niet inrijdt, kan dit leiden tot slippen en verlies van controle over de motorfiets, met kans op ongelukken.

U dient extra voorzichtig te zijn wanneer u nieuwe banden inrijdt. Rijd de banden goed in zoals beschreven in het hoofdstuk HET INRIJDEN en vermijd snel optrekken, scherp bochtenwerk en hard remmen gedurende de eerste 160 km.

## BANDENSPIJNING

Een verkeerde bandenspanning zal niet alleen leiden tot een snellere slijtage van de banden, maar heeft ook een zeer nadelige invloed op de stabiliteit van de motorfiets. Banden waarvan de spanning onvoldoende is, kunnen het nemen van bochten bemoeilijken. Banden met een te hoge spanning hebben een kleiner contactvlak met de weg, wat aanleiding kan geven tot slippen en onbestuurbaarheid. Zorg dat de bandenspanning steeds binnen het voorgeschreven bereik is. Controleer de bandenspanning altijd wanneer de banden koud zijn.

### Bandenspanning van koude band

BELASTING BAND	EEN PERSOON	TWEE PERSOONEN
VOOR	200 kPa 2,00 kgf/cm <sup>2</sup>	200 kPa 2,00 kgf/cm <sup>2</sup>
ACHTER	225 kPa 2,25 kgf/cm <sup>2</sup>	280 kPa 2,80 kgf/cm <sup>2</sup>

*OPMERKING: Merkt u dat de bandenspanning terugloopt, controleer dan de banden op de aanwezigheid van spijkers of gaatjes. Controleer tevens of de velg wellicht beschadigd is. Banden zonder binnenbanden kunnen bij kleine beschadigingen wel eens langzaam leeglopen.*

## TOESTAND VAN DE BANDEN

De toestand van de banden en het type banden zijn van groot belang voor de prestatie van de motorfiets. Barsten of scheurtjes in de banden kunnen leiden tot een klapband en het gevaar van onbestuurbaarheid. Versleten banden verhogen ook de kans op een lekke band waardoor u mogelijk de controle over de motorfiets verliest. De bandslijtage beïnvloedt ook het bandprofiel waardoor de rijeigenschappen van de motorfiets kunnen veranderen.

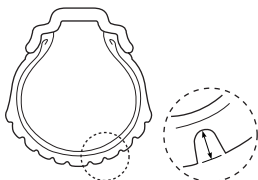

Controleer elke dag voordat u gaat rijden de toestand van de banden. Vervang een band als deze zichtbare tekenen van beschadiging vertoont, zoals barsten of scheurtjes, of als de profieldiepte minder bedraagt dan 1,6 mm voor of 2,0 mm achter.

*OPMERKING: Deze slijtagegrens zal bereikt worden voordat de slijtgestrepen die in de band zijn aangebracht, contact maken met de weg.*

Bij het vervangen van een band dient u erop toe te zien dat een nieuwe band van de onderstaande maat wordt gebruikt. Bij gebruik van een band met een andere maat kunnen de rijeigenschappen van de motorfiets nadelig beïnvloed worden en kan de motorfiets in het ergste geval zelfs onbestuurbaar worden.

	VOOR	ACHTER
MAAT	110/90-13M/C 56P	130/70-12 62P
TYPE	IRC MB99 of MICHELIN CITY GRIP (EU) of DUNLOP SCOOTSMART G (EU)	IRC MB99 of MICHELIN CITY GRIP (EU) of DUNLOP SCOOTSMART G (EU)

*OPMERKING: Zorg er zeker voor dat u vooraan en achteraan banden van dezelfde fabrikant gebruikt. Combineer IRC, MICHELIN en DUNLOP niet.*

## ⚠ WAARSCHUWING

Een ondeugdelijk gerepareerde of ondeugdelijk gemonteerde band kan ertoe leiden dat u de controle over de motorfiets verliest, met risico op ongelukken, of dat de levensduur van de band wordt verkort.

- Vraag uw Suzuki-dealer of een vakkundige monteur de reparatie en vervanging van de band uit te voeren, aangezien dit geschikt gereedschap en de nodige ervaring vereist.
- Breng de banden aan overeenkomstig de draairichting die wordt aangegeven met de pijlen op de zijkant van elke band.

## WAARSCHUWING

Als u deze instructies voor tubeless-banden niet opvolgt, kan dat ongelukken veroorzaken, door problemen met de banden. Tubeless-banden vereisen ander onderhoud dan banden met een binnenband.

- Tubeless-banden vereisen een luchtdichte afsluiting tussen de velgrand van de band en de velg van het wiel. U dient speciale bandenlichters en velgbeschermers of een speciaal bandmontageapparaat te gebruiken voor het verwijderen en aanbrengen van de banden. Dit voorkomt beschadiging van de band of velg, hetgeen zou kunnen leiden tot een lek.
- Repareer gaatjes in tubeless-banden door de band te verwijderen en een inwendige plakker aan te brengen.
- Gebruik voor het repareren van een gaatje geen reparatieplugje voor buitenbanden aangezien dit los zou kunnen komen ten gevolge van de krachten die op een band van een motorfiets worden uitgeoefend in de bochten.
- Na het repareren van een band dient u gedurende de eerste 24 uur niet sneller dan 80 km/uur te rijden en daarna nooit sneller dan 130 km/uur. Hiermee voorkomt u overmatige verwarming, die de reparatie van de band ongedaan zou kunnen maken en zou kunnen leiden tot het leeglopen van de band.
- Vervang de band als het gaatje zich in de zijwand van de band bevindt of als het gaatje zich in het profiel van de band bevindt en groter is dan 6 mm. Dergelijke gaatjes kunnen niet afdoende worden gerepareerd.

## ZIJSTANDAARD/CONTACTCIRCUIT-BLOKKEERSCHAKELAAR

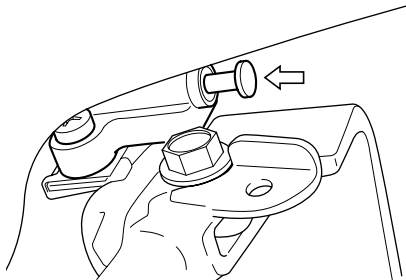

Controleer de werking van de zijstandaard/contactcircuit-blokkeerschakelaar als volgt:

1. Ga op de motorfiets zitten in de normale rijhouding, met de zijstandaard ingeklapt.
2. Trek de voor- of achterremhendel in en start de motor.
3. Klap de zijstandaard uit terwijl u de remhendel ingetrokken houdt.

De zijstandaard/contactcircuit-blokkeerschakelaar werkt normaal als de motor afslaat zodra de zijstandaard uitgeklappt wordt. Als de motor blijft draaien terwijl de zijstandaard uitgeklappt is, is de zijstandaard/contactcircuit-blokkeerschakelaar defect. Laat een officiële Suzuki-dealer of een andere vakkundige monteur een inspectie uitvoeren.

## **WAARSCHUWING**

Als het zijstandaard/contactcircuit-blokkeersysteem niet juist werkt, is het mogelijk om met de motorfiets te rijden terwijl de zijstandaard is uitgeklappt. Dit kan een bijzonder gevaarlijke situatie en ongelukken opleveren wanneer u een bocht naar links maakt.

Controleer of de zijstandaard/contactcircuit-blokkeerschakelaar juist werkt voordat u wegrijdt. Zorg dat de zijstandaard volledig is ingeklapt voordat u wegrijdt.

## **VERVANGEN VAN DE LAMPEN**

Het vermogen van elke lamp is in de onderstaande tabel aangegeven. Gebruik bij vervanging van een doorgebrande lamp altijd een lamp met hetzelfde vermogen. Bij gebruik van een lamp met meer of minder vermogen kan het elektrische systeem overbelast worden of kan de nieuwe lamp voortijdig doorbranden.

### **LET OP**

**Bij gebruik van een lamp met een onjuist vermogen kan het elektrische systeem overbelast worden of kan de nieuwe lamp voortijdig doorbranden.**

**Gebruik uitsluitend de lampen die in de tabel zijn aangegeven als vervangingslampen.**

Koplamp	12 V 55 W (H7) × 2
Richtingaanwijzerlamp voor	12 V 21 W × 2
Richtingaanwijzerlamp achter	12 V 21 W × 2
Remlicht/achterlicht	12 V 21/5 W × 2
Kentekenplaatverlichting	12 V 5 W
Parkeerlicht	12 V 5 W × 2
Kofferverlichting	12 V 3,4 W

## KOPLAMP/RICHTINGAANWIJZER-LAMP VOOR EN PARKEERLICHT

Ga als volgt te werk om de gloeilamp van de koplamp, de richtingaanwijzerlamp voor en de gloeilamp van het parkeerlicht te vervangen:

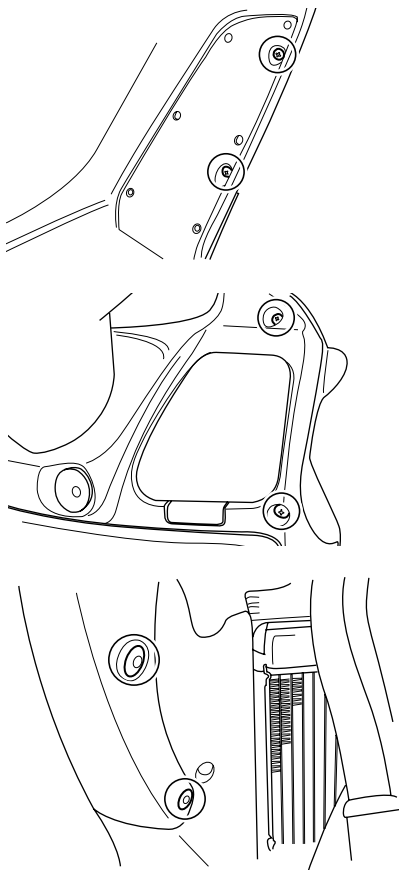

1. Verwijder de rechter en linker schroeven en bevestigingsklemmen.

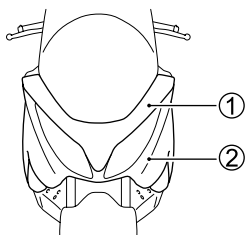

2. Verwijder het voordeksel ①.
3. Verwijder de koplamp samen met het voorste beenscherm ②.

## Koplamp

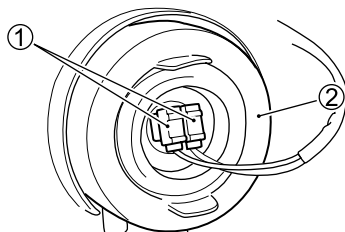

1. Maak de fittingen ① los van de koplamp.
2. Verwijder de rubber kap ②.

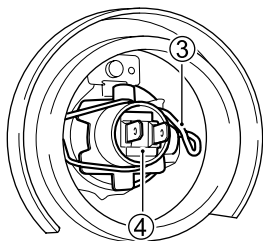

3. Haak de lamphouderveer ③ los en trek de lampfitting ④ naar buiten.
4. Breng de nieuwe lamp aan.
5. Om de koplamp weer te monteren, voert u de hiervoor beschreven handelingen in de omgekeerde volgorde uit.

## **LET OP**

De levensduur van de lamp kan verkort worden door de geringste vetvlek van uw vingerafdruk.

Bij het vervangen van de gloeilamp van de koplamp moet u er goed op letten dat u het glas niet aanraakt. Pak de nieuwe lamp met een schone doek vast.

## AFSTELLEN VAN DE KOPLAMP- STRAAL

Indien nodig kan de koplampbundel omhoog en omlaag, of rechts en links worden afgesteld.

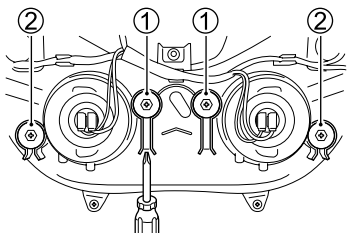

### De koplampbundel rechts en links afstellen:

Draai de afsteller ① rechts- of linksom.

### De koplampbundel omhoog en omlaag afstellen:

Draai de afsteller ② rechts- of linksom.

## Richtingaanwijzerlamp voor

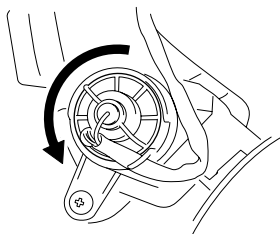

1. Draai de fitting naar links en verwijder deze.

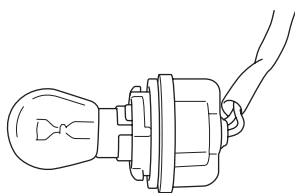

2. Druk op de lamp, draai deze naar links en trek hem naar buiten.

## Parkeerlicht

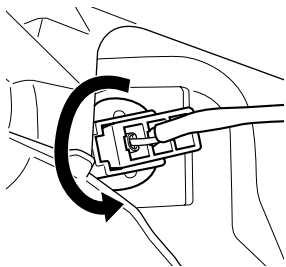

1. Draai de fitting naar links en verwijder deze.

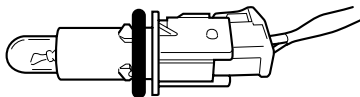

2. Trek de lamp uit de fitting.

## REMLICHT/ACHTERLICHT, RICHTINGAANWIJZERLAMP ACH- TER EN KOFFERVERLICHTING

Ga als volgt te werk om de gloeilamp van het remlicht/achterlicht, de richtingaanwijzerlamp achter en de gloeilamp van de kofferverlichting te vervangen:

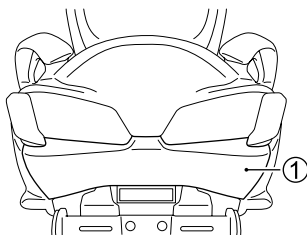

1. Verwijder het onderste framedeksel ①.

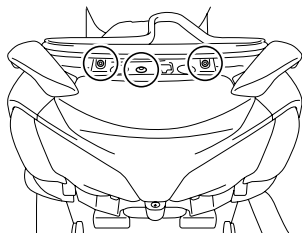

2. Verwijder de bevestigingsklemmen.



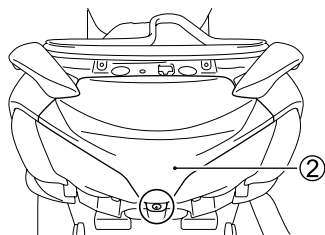

3. Verwijder de schroef. Verwijder daarna het middelste framedeksel ②.

## Remlicht/achterlicht, richtingaanwijzerlamp achter



1. Draai de fitting naar links en verwijder deze.

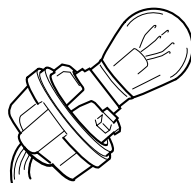

2. Druk op de doorgebrande lamp, draai deze naar links en trek hem naar buiten.
3. Om de nieuwe lamp aan te brengen, drukt u deze naar binnen en draait hem dan naar rechts terwijl u op de lamp blijft drukken.

## Kofferverlichting

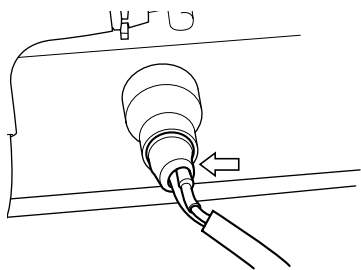

1. Trek de fitting naar buiten.

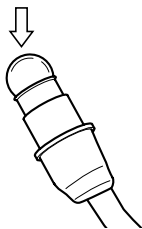

2. Druk op de lamp, draai deze naar links en trek hem naar buiten.

## KENTEKENPLAATVERLICHTING

Ga als volgt te werk om de gloeilamp van de kentekenplaatverlichting te vervangen:

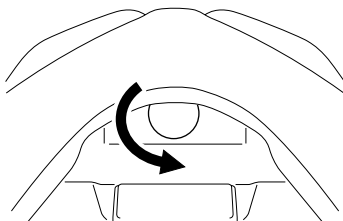

1. Draai de lens van de kentekenplaatlamp naar links en verwijder deze.

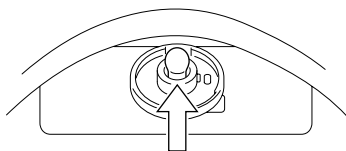

2. Trek de lamp uit de fitting.

## ZEKERINGEN

Als een elektrisch onderdeel op uw motorfiets niet meer functioneert, is een doorgeslagen zekering het eerste waarop u moet controleren. De elektrische circuits op de motorfiets zijn beveiligd tegen overbelasting door zekeringen in de circuits.

Als een doorgeslagen zekering wordt gevonden, moet het elektrische probleem geïnspecteerd en gerepareerd worden alvorens de doorgeslagen zekering door een nieuwe zekering te vervangen. Raadpleeg uw Suzuki-dealer voor controle en reparatie van het elektrische systeem.

### WAARSCHUWING

Vervangen van een zekering door een zekering met een onjuiste nominale stroomsterkte of het in de plaats daarvan aanbrengen van aluminiumfolie of draad, kan ernstige beschadiging van het elektrische systeem en mogelijk brand veroorzaken.

Vervang een doorgeslagen zekering altijd door een zekering van hetzelfde type en voor dezelfde stroomsterkte. Als na een korte tijd de nieuwe zekering doorslaat, is het elektrische probleem mogelijk niet opgelost. Laat uw motorfiets onmiddellijk inspecteren door uw Suzuki-dealer.

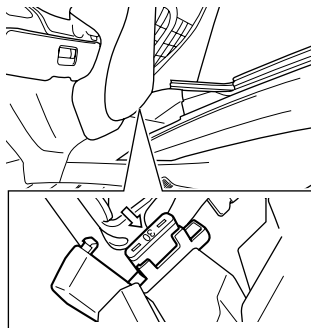

Er bevinden zich twee 30 A reservezekeringen onder het zadel.

UH125/200

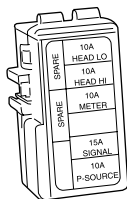

UH125A/200A

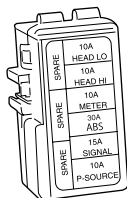

De zekeringen bevinden zich onder het onderhoudsdeksel. Voor toegang tot de zekeringen verwijdert u het onderhoudsdeksel zoals beschreven in het hoofdstuk BOUGIE.

- (UH125/200)  
Er zijn twee reservezekeringen (10 A en 30 A) in het zekeringenkastje.
- (UH125A/200A)  
Er zijn drie reservezekeringen (10 A, 15 A en 30 A) in het zekeringenkastje.

#### LIJST VAN ZEKERINGEN

- De 30 A hoofdzekering beveiligd de hele elektrische installatie.
- De 10 A HEAD-HI zekering beveiligd de circuits van het grootlicht en de snelheidsmeter.
- De 10 A HEAD-LO zekering beveiligd het circuit van het dimlicht.
- De 10 A METER zekering beveiligd de circuits van de snelheidsmeter, het hoofdrelais, het startrelais en de kofferverlichting.
- De 15 A SIGNAL zekering beveiligd de circuits van de claxon, de snelheidsmeter, de richtingaanwijzers, het remlicht, het achterlicht, de kentekenplaatverlichting en het parkeerlicht.
- De 10 A P-SOURCE zekering beveiligd het circuit van de stroomuitgangsaansluiting.
- (UH125A/200A)  
De 30 A ABS zekering beveiligd het circuit van de ABS-regeleenheid.

## KATALYSATOR

Het doel van de katalysator is het verminderen van de hoeveelheid milieu-verontreinigende stoffen in de uitlaatgassen van uw motorfiets. Gebruik van loodhoudende benzine in motorfietsen die zijn uitgerust met een katalysator is verboden omdat het lood de componenten in de katalysator die de milieu-verontreinigende stoffen reduceren deactiveert.

De katalysator is zodanig ontworpen dat deze bij normaal gebruik gedurende de levensduur van de motorfiets meegaat indien loodvrije benzine wordt gebruikt. De katalysator vereist geen speciaal onderhoud. Wel is het van belang dat de motor correct is afgesteld. Bij overslaan van de motor, wat het gevolg kan zijn van een verkeerd afgestelde motor, kan de katalysator oververhit raken. Dit kan resulteren in permanente hittebeschadiging van de katalysator en andere onderdelen van de motorfiets.

## **LET OP**

Bij foutief gebruik van de motorfiets kunnen de katalysator of andere onderdelen van de motorfiets beschadigd raken.

Om beschadiging van de katalysator of gerelateerde onderdelen te voorkomen, moet u de volgende voorzorgsmaatregelen nemen:

- Zorg dat de motor altijd correct is afgesteld.
- Bij een foutieve werking van de motor, vooral wanneer de motor overslaat of bij een ander duidelijk prestatieverlies, stopt u de motorfiets, zet dan de motor af en laat de motorfiets vervolgens meteen nakijken.
- Schakel de motor niet uit en onderbreek de ontsteking niet terwijl de motorfiets in beweging is.
- Laat het voertuig niet langdurig stationair draaien als de motor onregelmatig stationair draait of er andere defecten zijn.
- Let op dat de benzinetank niet volledig leeg raakt.

## **⚠ WAARSCHUWING**

Als u de motorfiets parkeert of gebruikt op plaatsen waar er brandbare materialen zijn, zoals droog gras of bladeren, kunnen deze materialen in contact komen met de katalysator of andere hete onderdelen van het uitlaatsysteem. Dit kan brand veroorzaken.

Parkeer of gebruik uw voertuig niet op plaatsen waar er brandbare materialen zijn.

# STORINGZOEKEN

---

CONTROLE VAN DE BENZINETOEVOER .....	7-2
CONTROLE VAN HET ONTSTEKINGSSYSTEEM .....	7-2
MOTOR SLAAT AF .....	7-3

## STORINGZOEKEN

Deze storingsgids is bedoeld voor het oplossen van een aantal eenvoudige storingen die kunnen optreden.

### **LET OP**

**Ondeugdelijke reparaties of aanpassingen kunnen de motorfiets beschadigen in plaats van herstellen. Dergelijke schade valt mogelijk niet onder de garantie.**

**Als u niet zeker bent van de juiste handelswijze, dient u een officiële Suzuki-dealer te raadplegen over het probleem.**

Voer de volgende inspecties uit als de motor weigert te starten.

### **CONTROLE VAN DE BENZINETOEVOER**

Als de indicator van het brandstofinspuitsysteem "FI" aangeeft, duidt dit op een storing in het brandstofinspuitsysteem en moet u de motorfiets naar een officiële Suzuki-dealer brengen. Zie het hoofdstuk "INSTRUMENTEN-PANEEL" voor een beschrijving van de indicator van het brandstofinspuitsysteem.

## CONTROLE VAN HET ONTSTEKINGSSYSTEEM

1. Verwijder de bougies en bevestig deze weer aan de bougiekappen.
2. Terwijl u een bougie stevig tegen de motor aangedrukt houdt, start u de motor met het contactslot in de "ON" stand. Als het ontstekingsstelsel normaal werkt, moet een blauwe vonk over de bougiespleet springen. Als er geen vonk is, breng dan de motorfiets voor reparatie naar uw Suzuki-dealer.

### **WAARSCHUWING**

**Verkeerd uitvoeren van de vonktest kan gevaarlijk zijn. Als u niet bekend bent met de procedure, kunt u een elektrische schok met een hoog voltage krijgen.**

**Voer deze test niet uit als u niet goed bekend bent met de procedure. Houd de bougie tijdens deze test uit de buurt van het bougiegat. Voer deze test niet uit als u een hartaandoening of een pacemaker hebt.**

## MOTOR SLAAT AF

1. Controleer of er voldoende benzine in de benzinetank is.
2. Als de indicator van het brandstofinspuitsysteem "FI" aangeeft, duidt dit op een storing in het brandstofinspuitsysteem en moet u de motorfiets naar een officiële Suzuki-dealer brengen. Zie het hoofdstuk "INSTRUMENTENPANEEL" voor een beschrijving van de indicator van het brandstofinspuitsysteem.
3. Controleer het ontstekingsstelsel op correct vonken.
4. Controleer het stationair toerental. Het juiste stationair toerental is 1700 – 1900 t/min.







# STALLING EN SCHOONMAKEN VAN DE MOTORFIETS

---

STALLING .....	8-2
WERKWIJZE BIJ OPNIEUW IN GEBRUIK NEMEN .....	8-3
VOORKOMEN VAN ROESTVORMING .....	8-3
SCHOONMAKEN VAN DE MOTORFIETS .....	8-4
CONTROLE NA HET SCHOONMAKEN .....	8-6

# STALLING EN SCHOONMAKEN VAN DE MOTORFIETS

## STALLING

Als de motorfiets voor langere tijd niet gebruikt gaat worden (in verband met de winter of om een andere reden), moeten bepaalde werkzaamheden worden uitgevoerd waarvoor een specifieke kennis en materiaal zijn vereist. Wij raden u aan deze werkzaamheden aan uw Suzuki-dealer over te laten. Wilt u de werkzaamheden zelf uitvoeren, volg dan de hierna aangegeven algemene richtlijnen.

## MOTORFIETS

Maak de motorfiets helemaal schoon. Parkeer de motorfiets op de middenstandaard op een stevige, vlakke ondergrond waar deze niet kan omvallen. Draai het stuur volledig naar links en vergrendel het stuur. Trek de sleutel uit het contactslot.

## BENZINE

1. Vul de benzinetank tot de hals met benzine en benzine-stabilisator overeenkomstig de aanbevelingen van de fabrikant van de benzine-stabilisator.
2. Laat de motor een paar minuten draaien zodat het brandstofsysteem gevuld is met de gestabiliseerde benzine.

## ACCU

1. Verwijder de accu van de motorfiets zoals beschreven in het hoofdstuk ACCU.
2. Reinig de buitenkant van de accu met een zacht schoonmaakmiddel en verwijder alle corrosie van de aansluitpunten en de kabels.
3. Berg de accu in een ruimte op waar de temperatuur boven het vriespunt is.

## BANDEN

Breng de banden op de normale bandenspanning.

## BUITENKANT

- Bespuit alle vinyl en rubber onderdelen met een verduurzamingsmiddel voor rubber.
- Bespuit alle niet gelakte oppervlakken met een roestwerend middel.
- Bedek de gelakte oppervlakken met autowas.

## ONDERHOUD TIJDENS OPSLAG

De accu moet eenmaal per maand met de voorgeschreven oplaadstroom (amperage) worden opgeladen. De standaard oplaadstroom is  $0,9 \text{ A} \times 5$  tot 10 uur.

## WERKWIJZE BIJ OPNIEUW IN GEBRUIK NEMEN

- Maak de motorfiets helemaal schoon.
- Monteer de accu zoals beschreven in het hoofdstuk ACCU.
- Stel de bandenspanning af zoals beschreven in het hoofdstuk BANDEN.
- Smeer alle eerder genoemde smeerpunten zorgvuldig door.
- Voer alle controles uit beschreven in "CONTROLE VÓÓR HET RIJDEN" in deze handleiding.

## VOORKOMEN VAN ROESTVORMING

Het is van groot belang dat u de motorfiets goed verzorgt om deze te beschermen tegen roest zodat de motorfiets er vele jaren als nieuw blijft uitzien.

### **Belangrijke informatie over roest**

Veel voorkomende oorzaken van roestvorming

- Opeenhoping van strooizout, vuil, vocht of chemicaliën op moeilijk bereikbare plaatsen.
- Putjes, krassen of andere beschadiging van behandelde of gelakte metalen oppervlakken, als gevolg van kleine ongelukken of steenslag.

Strooizout, zilte lucht, industriële vervuiling en een hoge vochtigheidsgraad dragen alle bij aan roestvorming.

### **Hoe kunt u roestvorming voorkomen**

- Was de motorfiets regelmatig, minstens een keer per maand. Houd de motorfiets zo schoon en droog mogelijk.
- Verwijder verontreinigingen en vreemde bestanddelen. Verontreinigingen zoals strooizout, chemicaliën, asfalt of teer, hars, vogelpoep en industriële vliegas kunnen de afwerking van uw motorfiets beschadigen. Verwijder deze verontreinigingen zo spoedig mogelijk. Als de verontreinigingen moeilijk kunnen worden verwijderd, kan het gebruik van een aanvullend schoonmaakmiddel nodig zijn. Bij gebruik van een speciaal schoonmaakmiddel dient u de aanwijzingen van de fabrikant te volgen.

- Repareer beschadigingen aan de afwerking zo spoedig mogelijk. Controleer alle gelakte onderdelen van de motorfiets zorgvuldig op beschadiging. Mochten er putjes of krassen in de lak zijn, werk deze dan onmiddellijk bij om roestvorming te voorkomen. Als de putjes of krassen tot aan het blote metaal reiken, moet u de reparatie door uw Suzuki-dealer laten uitvoeren.
- Stal de motorfiets in een droge, goed geventileerde ruimte. Als u de motorfiets vaak in de garage wast of als u de motorfiets vaak binnen parkeert wanneer deze nat is, kan de garage vochtig worden. De hoge vochtigheid kan roestvorming veroorzaken of deze versnellen. Een natte motorfiets kan ook in een verwarmde garage roesten als de ventilatie slecht is.
- Dek de motorfiets met een hoes af. Blootstelling aan de middagzon kan verkleuring van de lak, de plastic onderdelen en de wijzerplaten van de instrumenten veroorzaken. Afdekken van uw motorfiets met een goede kwaliteit "doorademende" motorhoes beschermt de afwerking tegen schadelijke ultraviolette zonnestraaling en vermindert de hoeveelheid stof en vervuilde lucht waaraan de motorfiets wordt blootgesteld. Uw Suzuki-dealer kan u helpen bij de aanschaf van de juiste hoes voor de motorfiets.

## SCHOONMAKEN VAN DE MOTORFIETS

### Wassen van de motorfiets

Volg de onderstaande aanwijzingen wanneer u de motorfiets wast:

1. Verwijder vuil en modder van de motorfiets met behulp van koud stromend water. U kunt hierbij ook een spons of zachte borstel gebruiken. Gebruik geen schuur-spons of iets dergelijks daar hierdoor de lak beschadigd kan worden.
2. Was nu de hele motorfiets met water en een mild schoonmaakmiddel of een speciale zeep voor het wassen van auto's. Gebruik hiervoor een spons of zachte doek. Doordrenk de spons of doek regelmatig met zeepsop.

*OPMERKING: Spoel de motorfiets onmiddellijk na een rit langs de kust of over wegen met strooizout grondig af met koud schoon water. Verricht het afspoelen met koud water, want warm water kan leiden tot snellere corrosie.*

*OPMERKING: Zorg dat de volgende onderdelen niet nat worden:*

- Contactslot
- Bougies
- Dop van benzinetank
- Brandstofinspuitsysteem
- Hoofdremcilinders
- CVT-koelspleten
- Stofhoezen van gaskabel

## LET OP

Hogedrukwaterstralen zoals in autowasserettes kunnen zo krachtig zijn dat de onderdelen van uw motorfiets worden beschadigd. Hierdoor kan roest, corrosie en verhoogde slijtage worden veroorzaakt. Ook speciale onderdelenreinigers kunnen schadelijk zijn voor delen van de motorfiets.

Gebruik geen water onder hoge druk voor het schoonmaken van uw motorfiets. Gebruik geen onderdelenreiniger op het gasklephuis en de brandstofinspuitingssensors.

- Als al het vuil van de motorfiets is verwijderd, spoelt u met een tuinslang alle zeep weg.
- Na het schoonspuiten droogt u de motorfiets met een zeem of een zachte droge doek en laat u de motorfiets in de schaduw helemaal opdrogen.
- Controleer alle geverfde onderdelen zorgvuldig op beschadiging. Als de lak beschadigd is, tipt u deze plekken bij met een speciale bijwerk-lak om de schade te verhelpen, volgens de onderstaande aanwijzingen:
  - Maak de beschadigde plekken goed schoon en laat ze volledig opdrogen.
  - Meng de verf en tip de beschadigde plekken bij met een fijn kwastje.
  - Laat de verf volledig opdrogen.

*OPMERKING: De koplamp lens kan beslagen zijn na het wassen van de motorfiets of na een rit in de regen. Het condensvocht in de lens zal geleidelijk verdampen wanneer u de koplamp aan zet. Om de koplamp lens te ontwasemen, laat u de motor draaien, om uitputten van de accu te voorkomen.*

## LET OP

Gebruik van een reinigingsmiddel op alkali- of zuurbasis, of gebruik van benzine, remvloeistof of een ander oplosmiddel kan de onderdelen van de motorfiets beschadigen.

Gebruik voor het schoonmaken uitsluitend een zachte doek en warm water met een milde zeep.

## Schoonmaken van het windscherm

Gebruik een zachte doek en warm water met een milde zeep om het windscherm schoon te maken. Als er krassen op het windscherm zijn, kunt u een in de handel verkrijgbaar polijstmiddel voor plastic gebruiken. Vervang het windscherm als het zwaar bekrast of verkleurd is, waardoor u er niet meer goed doorheen kunt kijken. Gebruik een Suzuki vervangingswindscherm wanneer u het windscherm vervangt.

## De motorfiets in de was zetten

Nadat u de motorfiets hebt gewassen, is het raadzaam om deze, ter bescherming en verfraaiing van de lak, in de was te zetten.

- Gebruik alleen was- en poetsmiddelen van goede kwaliteit.
- Als u was- en poetsmiddelen gebruikt, volg dan altijd de aanwijzingen van de fabrikant op.

## Speciale verzorging voor matte lak

Gebruik geen polijstcompounds of een was die polijstcompounds bevat op oppervlakken met een matte lak. Het gebruik van polijstcompounds zal het voorkomen van de matte lak veranderen.

Een vaste was kan moeilijk te verwijderen zijn van oppervlakken met een matte lak.

De wrijving tijdens het rijden of veel wrijven of polijsten van een oppervlak met een matte lak kan het voorkomen van de lak veranderen.

## CONTROLE NA HET SCHOONMAKEN

Voor een lange levensduur van uw motorfiets dient u deze te smeren overeenkomstig de aanwijzingen in het hoofdstuk "SMERINGSPUNTEN".

## WAARSCHUWING

**Gebruik van de motorfiets met natte remmen is gevaarlijk. Natte remmen hebben minder remvermogen dan droge remmen. Dit zou kunnen leiden tot een ongeluk.**

**Test na het wassen de remmen van de motorfiets terwijl u met langzame snelheid rijdt. Bedien de remmen indien nodig een paar maal zodat de remvoeringen door de wrijvingswarmte kunnen opdrogen.**

Als u tijdens uw laatste rit moeilijkheden hebt ondervonden, controleer de motorfiets dan aan de hand van de aanwijzingen in het hoofdstuk "CONTROLE VÓÓR HET RIJDEN".





# TECHNISCHE GEGEVENS

## AFMETINGEN EN LEEGGEWICHT

Totale lengte .....	2055 mm
Totale breedte .....	740 mm
Totale hoogte .....	1355 mm
Wielbasis .....	1465 mm
Grondspeling .....	130 mm
Zithoogte .....	735 mm
Leeggewicht .....	159 kg ... UH125 161 kg ... UH125A 161 kg ... UH200 163 kg ... UH200A

## MOTOR

Type .....	4-taktmotor, vloeistofgekoeld, OHC
Aantal cilinders .....	1
Boring .....	57,0 mm ... UH125/A 69,0 mm ... UH200/A
Slag .....	48,8 mm ... UH125/A 53,4 mm ... UH200/A
Cilinderinhoud .....	125 cm <sup>3</sup> ... UH125/A 200 cm <sup>3</sup> ... UH200/A
Compressieverhouding .....	11,6 : 1 ... UH125/A 11,0 : 1 ... UH200/A
Brandstofsysteem .....	Brandstofinspuiting
Luchtfilter .....	Ongeweven vezel-element
Startsysteem .....	Elektrische startmotor
Smeersysteem .....	Wet-sump motorsmering

## AANDRIJFLIJN

Koppeling .....	Droge schoen, automatisch, centrifugaal type
Schakelpatroon .....	Automatisch
Reductie .....	Variabele verandering (2,829 – 0,744) ... UH125/A Variabele verandering (2,419 – 0,787) ... UH200/A
Eindreductie .....	9,096 (44/16 × 43/13) ... UH125/A 8,038 (44/16 × 38/13) ... UH200/A
Aandrijfsysteem .....	V-riemaandrijving

## FRAME

Voorvering .....	Telescopisch, spiraalveer, oliegedempt
Achtervering .....	Swingarm-type, spiraalveer, oliegedempt
Voorvork-veerweg .....	91,5 mm
Achterwiel-veerweg .....	83 mm
Balhoofdhoek .....	27°
Naloop .....	93 mm
Stuurhoek .....	40° (rechts en links)
1/2 draaicirkel .....	2,5 m
Voorrem .....	Schijfrem
Achterrem .....	Schijfrem
Maat voorband .....	110/90-13M/C 56P, tubeless
Maat achterband .....	130/70-12 62P, tubeless

## ELEKTRISCHE INSTALLATIE

Ontstekingstype.....	Elektronische ontsteking (getransistoriseerd)
Bougie .....	NGK CR7E of DENSO U22ESR-N ... UH125/A NGK CR7EK of DENSO U22ETR ... UH200/A
Accu .....	12 V 28,8 kC (8 Ah)/10 HR
Dynamo .....	3-fasen wisselstroomdynamo
Hoofdzekering .....	30 A
Zekeringen .....	10/10/10/10/15A ... UH125/200 10/10/10/10/15/30A ... UH125A/200A
Koplamp .....	12 V 55 W (H7) x 2
Parkeerlicht .....	12 V 5 W x 2
Remlicht/achterlicht .....	12 V 21/5 W x 2
Kentekenplaatverlichting .....	12 V 5 W
Kofferverlichting .....	12 V 3,4 W
Richtingaanwijzerlamp .....	12 V 21 W x 4
Instrumentenpaneelverlichting .....	LED
Koelvloeistoftemperatuur-verklikkerlampje .....	LED
Brandstofinspuitsysteem-indicatielampje .....	LED
Grootlicht-verklikkerlampje .....	LED
Richtingaanwijzer-verklikkerlampje .....	LED
ABS-indicatielampje (indien uitgerust) .....	LED
Benzineverbruikverklikkerlampje .....	LED

## INHOUDSWAARDEN

Benzinetank.....	10,5 L
Motorolie, zonder vervanging van filter.....	1200 ml
met vervanging van filter .....	1300 ml
reviseren.....	1500 ml
Eindaandrijvingsolie, olie verversen .....	140 ml
reviseren.....	150 ml
Koelvloeistof .....	1,6 L

# INDEX

---

- A**  
AANBEVOLEN GEOXYGENEERDE  
BRANDSTOF..... 3-2  
AANBEVOLEN MAXIMALE  
TOERENTAL ..... 4-2  
ACCU..... 6-7  
ACHTERWIELVERING ..... 2-22
- B**  
BANDEN..... 6-28  
BOUGIE..... 6-10
- C**  
CONTACTSLOT ..... 2-5  
CONTROLE NA HET  
SCHOONMAKEN ..... 8-6  
CONTROLE VAN DE  
BENZINETOEVOER..... 7-2  
CONTROLE VAN HET  
ONTSTEKINGSSYSTEEM..... 7-2  
CONTROLE VÓÓR HET RIJDEN... 4-3  
CONTROLLEREN VAN HET  
STATIONAIR TOERENTAL..... 6-16
- D**  
DOP VAN BENZINETANK ..... 2-17
- E**  
EERSTE EN BELANGRIJKSTE  
ONDERHOUDSBEURT..... 4-3
- G**  
GEBRUIK VAN ACCESSOIRES  
EN BELADING VAN DE  
MOTORFIETS ..... 1-2  
GEREEDSCHAP ..... 6-6
- I**  
INRIJDEN VAN DE NIEUWE  
BANDEN..... 4-2  
INSTRUMENTENPANEEL ..... 2-6
- K**  
KATALYSATOR..... 6-39  
KLEIN OPBERGVAK AAN DE  
VOORZIJDEN ..... 2-20  
KOELVENTILATORFILTER ..... 6-17  
KOELVLOEISTOF ..... 3-5  
KOFFER ..... 2-20
- L**  
LAAT DE MOTOROLIE  
CIRCULEREN VOOR HET  
RIJDEN..... 4-3  
LAWAAI-  
ONDERDRUKKINGSSYSTEEM  
(ALLEEN VOOR AUSTRALIE) ..... 1-6  
LINKER HANDVAT ..... 2-15  
LUCHTFILTER ..... 6-13

<b>M</b>		
MOTOR SLAAT AF .....	7-3	
MOTORKOELVLOEISTOF.....	6-18	
MOTOROLIE .....	6-20	
MOTOROLIE EN TANDWIELOLIE .....	3-4	
<b>O</b>		
OCTAANGETAL VAN DE BENZINE .....	3-2	
ONDERHOUDSSHEMA .....	6-2	
<b>P</b>		
PLAATS VAN DE ONDERDELEN...	2-2	
PLAATS VAN DE SERIENUMMERS .....	1-5	
<b>R</b>		
RECHTER HANDVAT .....	2-16	
REMMEN.....	6-24	
<b>S</b>		
SCHOONMAKEN VAN DE MOTORFIETS .....	8-4	
SLEUTEL.....	2-5	
SMERINGSPUNTEN.....	6-6	
SPELING VAN DE GASKABEL.....	6-16	
STALLING .....	8-2	
STANDAARD.....	2-21	
STARTEN VAN DE MOTOR .....	5-2	
STOPPEN EN PARKEREN.....	5-4	
STROOMUITGANGSAANSLUITING .....	2-23	
<b>V</b>		
VEILIGHEIDSADVIES VOOR MOTORRIJDERS .....	1-4	
VERMIJD EEN CONSTANT LAAG TOERENTAL .....	4-2	
VERVANGEN VAN DE LAMPEN .....	6-31	
VOORKOFFER.....	2-19	
VOORKOMEN VAN ROESTVORMING .....	8-3	
<b>W</b>		
WEGRIJDEN .....	5-3	
WERKWIJZE BIJ OPNIEUW IN GEBRUIK NEMEN.....	8-3	
WIJZIGINGEN .....	1-4	
WISSEL HET MOTORTOERENTAL AF .....	4-2	
<b>Z</b>		
ZEKERINGEN .....	6-38	
ZIJSTANDAARD/ CONTACTCIRCUIT- BLOKKEERSCHAKELAAR .....	6-30	



